

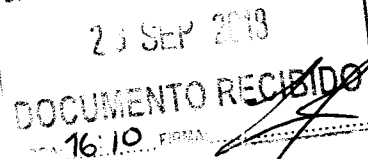

"Decenio de la Igualdad de Oportunidades para Mujeres y Hombres"
"Año del Diálogo y la Reconciliación Nacional"



MEMORANDO N° 3136 - 2018-FONDEPES/DIGENIPAA



A : Sra. CPC TERESA ZENAIDA QUIROZ SILVA
Jefe de la Oficina General de Administración

ASUNTO : **Solicitud de pago de Valorización N° 01 – Adicional de Obra N° 06**
Licitación Pública N° 0001-2017-FONDEPES
Contrato N° 024-2017-FONDEPES
Obra: "MEJORAMIENTO INTEGRAL DEL DESEMBARCADERO PESQUERO
ARTESANAL DE HUACHO, DISTRITO DE HUACHO, PROVINCIA DE HUAURA,
REGION LIMA"

REFERENCIA: a) Carta ED.174301.PU.167.18.DPA.H e Informe de la supervisión CESEL SA.
b) Carta C307-2018-CMN-HUACHO-RO y Expediente Val. N° 01 - Adic. Obra N° 06.
c) Informe N° 205-2018-FONDEPES/DIGENIPAA/AOEM/LATH

FECHA : Lima, 28 SEP 2018

Me dirijo a usted para solicitar se sirva ordenar a quien corresponda el trámite de pago de la Valorización de Obra N° 01 del Adicional de Obra N° 06, por la suma de **S/. 1'320,106.22 (Un Millón, Trescientos Veinte Mil, Ciento Seis con 22/100 Soles)** incluido el IGV, a favor del Contratista CONSORCIO MARITIMO DEL NORTE, responsable de la ejecución de la Obra "MEJORAMIENTO INTEGRAL DEL DESEMBARCADERO PESQUERO ARTESANAL DE HUACHO, DISTRITO DE HUACHO, PROVINCIA DE HUAURA, REGION LIMA".

Para el trámite correspondiente, se adjunta a la presente los documentos indicados en la referencia a), b) y c).

Sin otro particular, hago propicia la oportunidad para expresarle el sentimiento de mi especial consideración y estima personal.

Atentamente,



FONDEPES
INC. LUIS ALBERTO CAMERON ORTIZ
Director General de Inversión Pesquera
Artesanal Acuicultura

LABQ/LATH



PERU

Ministerio
de la Producción

FONDEPES
Fondo Nacional de Desarrollo Pesquero

"Año del buen servicio al Ciudadano"

CONFORMIDAD DEL GASTO

Conste por la presente que el Director General de Inversión Pesquera Artesanal y Acuícola que, al suscribir la presente, da su conformidad para realizar el pago por el concepto de **Valorización N° 01 del Adicional de Obra N° 06**, por la suma de **S/. 1'320,106.22 (Un Millón, Trescientos Veinte Mil, Ciento Seis con 22/100 Soles)** incluido el IGV, por los avances en el mes de setiembre del 2018; a favor del contratista **CONSORCIO MARITIMO DEL NORTE**, encargado de la ejecución de la obra: "MEJORAMIENTO INTEGRAL DEL DESEMBARCADERO PESQUERO ARTESANAL DE HUACHO, REGION LIMA, PROVINCIA DE HUAURA, DISTRITO DE HUACHO", resultado de la **LICITACIÓN PÚBLICA N° 0001-2017-FONDEPES** – Primera Convocatoria y según Contrato N° 024-2017 FONDEPES.

Lima, 28 SEP 2018



FONDEPES

INC. LUIS ALBERTO BARRERER QUINO
Director General de Inversión Pesquera
Artesanal Acuicola



"Decenio de la Igualdad de Oportunidades para Mujeres y Hombres"
"Año del Diálogo y la Reconciliación Nacional"

INFORME N° 205-2018-FONDEPES-DIGENIPAA/AOEM/LATH

Atención : ING. LUIS ALBERTO BARBIERI QUINO
Director General de Inversión Pesquera, Artesanal y Acuicola

Asunto : **Valorización N° 01 de Adicional de Obra N° 06 a setiembre 2018.**
LICITACION PUBLICA N° 0001-2017-FONDEPES:
"MEJORAMIENTO INTEGRAL DEL DESEMBARCADERO PESQUERO
ARTESANAL DE HUACHO, DISTRITO DE HUACHO, PROVINCIA DE
HUAURA, REGION LIMA".

Referencia : a) Memorándum Interno N° 3740-2018-FONDEPES/DIGENIPAA/AOEM
b) Carta ED.174301.PU.167.18.DPA.H de la supervisión CESEL SA
c) Carta C307-2018-CMN-HUACHO-RO y Exped. Val. N° 01. Adic. N° 06
d) CONTRATO N° 024-2017-FONDEPES del Contratista.

Fecha : Setiembre, 28 del 2018.

De mi consideración:

Es grato dirigirme a usted para remitir el presente Informe con la finalidad de solicitarle se sirva dar trámite de pago de la Valorización de la Obra N° 01 del Adicional de Obra N° 05 de la obra: "MEJORAMIENTO INTEGRAL DEL DESEMBARCADERO PESQUERO ARTESANAL DE HUACHO, DISTRITO DE HUACHO, PROVINCIA DE HUACHO, REGION LIMA", a cargo del contratista CONSORCIO MARITIMO DEL NORTE. Al respecto, puedo informar.

I. DATOS GENERALES DE LA OBRA

Proceso : L.P. N° 0001-2017-FONDEPES (1ra. Convocatoria)

Código SNIP N° : 66931

Contrato : N° 024-2017-FONDEPES

Obra : Mejoramiento Integral del Desembarcadero Pesquero Artesanal de Huacho, Distrito de Huacho, Provincia de Huaura, Región Lima".

Ubicación : Distrito de Huacho, Provincia de Huaura, Región Lima.

Sistema : A precios Unitarios

Monto Obra : S/. 22'432,031.47 (incluye IGV)

Adic. Obra 01 : S/. 1'434,419.21 – Resolución N° 098-2017-FONDEPES/J del 29.12.17

Deduc. Vinc. 01: S/. - 961,761.02

Adic. Obra 02 : S/. 109,879.36 – Resolución N° 045-2018-FONDEPES/J del 09.05.18

Adic. Obra 03 : S/. 224,284.76 – Resolución N° 088-2018-FONDEPES/J del 08.08.18

Deduc. Vinc. 02: S/. - 224,284.76

Adic. Obra 04 : S/. 714,172.31 – Resolución N° 089-2018-FONDEPES/J del 08.08.18

Deduc. Vinc 03 : S/. - 281,000.70

Adic. Obra 05 : S/. 511,465.60 – Resolución N° 090-2018-FONDEPES/J del 08.08.18

Deduc. Vinc. 04: S/. - 236,349.37

Página 1 de 3





"Decenio de la Igualdad de Oportunidades para Mujeres y Hombres"
"Año del Diálogo y la Reconciliación Nacional"

Adic. Obra 06 : S/. 3'111,387.03 – Resolución N° 112-2018-FONDEPES/J del 24.09.18
 Deduc. Vinc. 05 : S/. -1'575,655.88
 Adic. Obra 07 : S/. 454,465.69 – Resolución N° 118-2018-FONDEPES/J del 26.09.18
 Deduc. Vinc. 06 : S/. - 201,924.83
 Total Adicional : S/. 3'079,097.40 (13.73%)
 Monto Vigente : S/. 25'511,128.87 (incluye IGV)
 Contratista : CONSORCIO MARITIMO DEL NORTE
 Residente : Ing. Carlos Ricardo Pereda Méndez.
 Supervisión : CESEL SA
 Supervisor : Ing. Luis Guillermo Lovera Martínez
 Fecha de Inicio : 19 de setiembre del 2017
 Plazo Ejecución : 300 d.c.
 Fecha Término : 15 de julio del 2018
 Ampl. Plazo 03 : 33 d.c.- Resolución N° 012-2018-FONDEPES/SG del 30.01.18
 Fecha Termino : 17 de agosto del 2018.
 Ampl. Plazo 04 : 86 d.c.- Resolución N° 100-2018-FONDEPES/SG del 14.06.18
 Fecha Termino : 11 de noviembre del 2018
 Ampl. Plazo 07 : 40 d.c.- Resolución N° 157-2018-FONDEPES/SG del 14.09.18
 Nva. Fecha Term.: 21 de diciembre del 2018

II. RESUMEN DE LA VALORIZACION N° 01 DEL ADICIONAL DE OBRA N° 06 - SETIEMBRE 2018.
DESEMBARCADERO PESQUERO ARTESANAL DE HUACHO

| DESCRIPCION | MONTO PRESUPUESTO (S/.) | VALORIZACION (S/.) | | | SALDOS (S/.) |
|--|-------------------------|--------------------|--------------|--------------|--------------|
| | | ANTERIOR | ACTUAL | ACUMULADO | |
| A. VALORIZACION ACTUAL | | | | | |
| PRESUPUESTO ADICIONAL DE OBRA N° 06 | 2,636,768.67 | 0.00 | 1,053,083.57 | 1,053,083.57 | 1,583,685.10 |
| TOTAL (A) | 2,636,768.67 | 0.00 | 1,053,083.57 | 1,053,083.57 | 1,583,685.10 |
| AVANCE EJECUTADO | | 0.00% | 39.94% | 39.94% | 60.06% |
| B. REAJUSTES | | | | | |
| PRESUPUESTO ADICIONAL DE OBRA N° 06 | | 0.00 | 65,650.51 | 65,650.51 | |
| TOTAL (B) | | 0.00 | 65,650.51 | 65,650.51 | |
| VALORIZACION BRUTA (VB = A + B) | | 0.00 | 1,118,734.08 | 1,118,734.08 | |
| C. DEDUCCIONES | | | | | |
| DEDUCCION ADELANTO EN EFECTIVO | | 0.00 | 0.00 | 0.00 | |
| DEDUCCION ADELANTO POR MATERIALES | | 0.00 | 0.00 | 0.00 | |
| TOTAL (C) | | 0.00 | 0.00 | 0.00 | |
| D. AMORTIZACIONES | | | | | |
| AMORTIZ. DEL ADELANTO EN EFECTIVO | | 0.00 | 0.00 | 0.00 | 0.00 |
| AMORTIZ. DEL ADELANTO POR MATERIALES | | 0.00 | 0.00 | 0.00 | 0.00 |
| TOTAL (D) | 0.00 | 0.00 | 0.00 | 0.00 | 0.00 |
| VALORIZACION NETA (VN = VB - D - C) | | 0.00 | 1,118,734.08 | 1,118,734.08 | |
| E. MONTO A PAGAR AL CONTRATISTA | | | | | |
| VALORIZACION NETA | 2,636,768.67 | 0.00 | 1,118,734.08 | 1,118,734.08 | |
| EN I.G.V. (18%*VN) | 474,618.36 | 0.00 | 201,372.14 | 201,372.14 | |
| TOTAL (E) | 3,111,387.03 | 0.00 | 1,320,106.22 | 1,320,106.22 | |
| LÍQUIDO A PAGAR AL CONTRATISTA | | 0.00 | 1,320,106.22 | 1,320,106.22 | 1,701,290.81 |





"Decenio de la Igualdad de Oportunidades para Mujeres y Hombres"
"Año del Diálogo y la Reconciliación Nacional"

III. CONCLUSIONES

- La Supervisión CESEL SA mediante Carta ED.174301.PU.167.18.DPA.H del 03.10.2018 e Informe CSL-174301-PU-VAL-01. ADIC-06 presenta el Expediente de Valorización N° 01 del Adicional de Obra N° 06 por los avances ejecutados en el mes de setiembre del 2018 en el DPA de Huacho por el contratista CONSORCIO MARITIMO DEL NORTE, y recomienda el pago de un monto de **S/. 1'320,106.22 (Un Millón, Trescientos Veinte Mil, Ciento Seis con 22/100 Soles)** incluido el IGV.
- El contratista CONSORCIO MARITIMO DEL NORTE, ha presentado la Carta Fianza No. 10136-0 del Banco GNB como garantía del Fiel Cumplimiento por el Adicional N° 06, el cual tiene vigencia hasta el 31.12.2018.
- En lo que respecta a las deducciones por penalidades y otras penalidades serán deducidas en la liquidación de la obra.

IV. RECOMENDACIONES

- Se recomienda proceder con el trámite de pago de la Valorización N° 01 del Adicional de Obra N° 06 al contratista CONSORCIO MARITIMO DEL NORTE por un monto de **S/. 1'320,106.22** (Incluido el IGV) por avances en el mes de setiembre del 2018 en la ejecución de la obra: "MEJORAMIENTO INTEGRAL DEL DESEMBARCADERO PESQUERO ARTESANAL DE HUACHO, DISTRITO DE HUACHO, PROVINCIA DE HUAURA, REGION LIMA".

Es cuanto informo a Usted para su conocimiento y fines

Ing. Luis Alberto Tello Hidalgo.
CIP N° 39250

El coordinador del Área de Obras que suscribe hace suyo el documento

FONDEPES

Ing. Raúl A. Mora Guillen
COORDINADOR DE OBRAS EQUIPAMIENTO
Y MANTENIMIENTO



CARTA FIANZA No.10136-0

Lima, 02 de octubre de 2018

Señores:
FONDO NACIONAL DE DESARROLLO PESQUERO - FONDEPES
Presente.-

De nuestra consideración:

Por la presente nos constituimos en fadores de los señores
CONSORCIO MARITIMO DEL NORTE INTEGRADO POR ASPHALT TECHNOLOGIES SAC, CEFOISA
INGENIERIA Y CONSTRUCCION Y PCD SACHasta por la cantidad de
S/ 154,000.00 (CIENTO CINCUENTA Y CUATRO MIL CON 00/100 SOLES)A fin de garantizar:
PARA GARANTIZAR EL FIEL CUMPLIMIENTO DEL ADICIONAL N° 06 DE LA OBRA : MEJORAMIENTO Y
RECUPERACION DE LOS SERVICIOS DEL DESEMBARCADERO PESQUERO ARTESANAL DE HUACHO,
DISTRITO DE HUACHO, PROVINCIA DE HUAURA, REGION LIMA.La fianza que otorgamos tiene el carácter de solidaria, irrevocable, incondicional, indivisible, sin beneficio de
excusión, de realización automática y a solo requerimiento del beneficiario, estará vigente desde el día 02 de
octubre de 2018, y vencerá indefectiblemente el día 31 de diciembre de 2018 a las 18:00 horas.De requerirse la prórroga de esta Carta Fianza, será facultad y no obligación de nuestro banco, conceder tal
prórroga.La presente fianza podrá hacerse efectiva únicamente hasta por el monto arriba indicado en nuestra oficina
principal sito en Jr. Carabaya N° 891, Cercado de Lima, por el solo mérito de su solicitud enviada vía notarial, la
misma que deberá contener su solo requerimiento de pago y/o su indicación de que se ha producido el
incumplimiento de la obligación garantizada por parte de nuestro afianzado. Asimismo, se deberá indicar
obligatoriamente el monto a pagar. De no señalarse dicho monto, se entenderá que el requerimiento es por la
suma total. En caso de ejecutarse por monto menor a su importe, se entenderá que ustedes renuncian a todo
pago mayor, no admitiéndose nuevos requerimientos de pago, aún cuando el plazo de vencimiento y/o de
ejecución de esta fianza no hubieren vencido.El pago de cualquier suma bajo esta fianza será realizado mediante la entrega de cheque de gerencia emitido a
la orden del beneficiario, a la persona que se indique en la comunicación mencionada en el párrafo anterior. El
respectivo cheque de gerencia se pondrá a su disposición en nuestro domicilio previamente indicado, debiendo
para ello devolvemos el ejemplar original de la presente carta fianza así como el de todas sus prórrogas y/o
modificaciones, de ser el caso.Queda expresamente establecido que esta Carta Fianza no podrá ser utilizada como respaldo en operaciones
de préstamos de dinero comprendidas en la prohibición que consagra el Artículo 217°, inciso 5, de la Ley No.
26702, Ley General del Sistema Financiero.Toda obligación del banco con respecto a esta garantía cesará dentro de los quince (15) días calendario
siguientes a la precitada fecha de vencimiento, de conformidad con lo dispuesto por el Artículo 1699° del Código
Civil. Si el requerimiento de pago se produjera en dicho periodo de 15 días, éste deberá ser efectuado de
acuerdo a las disposiciones de la norma antes citada.La presente fianza se rige por las leyes de la República del Perú. Cualquier controversia respecto a la misma se
someterá exclusivamente a los jueces y tribunales de la ciudad de Cercado de Lima, Perú.

Atentamente,

BANCO GNB PERU S.A.

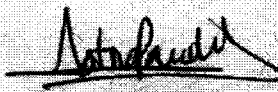

M. Jaza Paros Aspilaga
negocios internacionales
Banco GNB Perú S.A.

Laura Martinetti León
Banco GNB

S/154,000.00

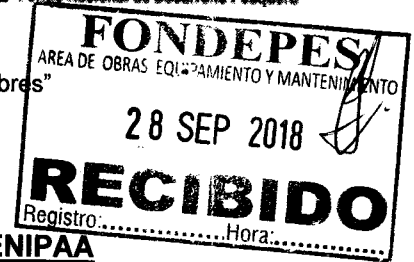

"Decenio de la Igualdad de Oportunidades para Mujeres y Hombres"
"Año del Diálogo y la Reconciliación Nacional"



MEMORANDO N° 3102 – 2018-FONDEPES/DIGENIPAA

A : **RAÚL ANTONIO MORA GUILLEN**
Coordinador de Área de Obras, Equipamiento y Mantenimiento.

Asunto : Solicitud de pago de valorización n.° 01 – Adicional n.° 6 – DPA
Huacho

Referencia : Registro n.° 00007555-2018.

Fecha : 28 SEP 2018

Me dirijo a usted cordialmente, en atención al documento de la referencia, mediante el cual se le alcanza el pago de valorización n.° 01 – Adicional n. 06 del DPA Huacho, para conocimiento y fines.

Atentamente,

FONDEPES

.....
ING. LUIS ALBERTO PANSIERINO
Director General de Inversión Pesquera
Artesanal Acuicola

LBQ/



MEMORÁNDUM INTERNO N° 3622 -201-FONDEPES/DIGENIPAA/AOEM

Asunto : Memo 3102-2018-DIGENIPAA

Referencia : Registro:

| Destino | Indicación | Destino | Indicación |
|---------|------------|---------|------------|
| | | | |
| | | | |
| | | | |
| | | | |
| | | | |
| | | | |
| | | | |

Observaciones: *José Luis Tello*

Atentamente:



Acciones:

- 0.1. Autorizado/Aprobado
- 0.2. Calificar/Evaluar
- 0.3. Informe
- 0.4. Proyectar resolución
- 0.5. Atención/Tramitación
- 0.6. Conocimiento y fines
- 0.7. Notificar al interesado
- 0.8. Reformular
- 0.9. Ayuda memoria
- 10. Coordinar
- 11. Opinión/Recomendación
- 12. Consolidar
- 13. Aclarar redacción
- 14. Implementar/Ejecutar
- 15. Preparar respuesta
- 16. Visación
- 17. Agregar a sus antecedentes
- 18. Archivo
- 19. Ampliar
- 20. Seguimiento

0008



MEMORÁNDUM INTERNO N° 3740 -201-FONDEPES / DIGENIPAA / AOEM

Asunto : Memo interno N° 4655-2018- DIGENIPAA

Referencia : Registro: 7686

| Destino | Indicación | Destino | Indicación |
|---------|------------|---------|------------|
| | | | |
| | | | |
| | | | |
| | | | |
| | | | |

Observaciones: Ing. Luis Tello

Atentamente:



Acciones:

- 0.1. Autorizado/Aprobado
- 0.2. Calificar/Evaluar
- 0.3. Informe
- 0.4. Proyectar resolución
- 0.5. Atención/Tramitación
- 0.6. Conocimiento y fines
- 0.7. Notificar al interesado
- 0.8. Reformular
- 0.9. Ayuda memoria
- 10. Coordinar
- 11. Opinión/Recomendación
- 12. Consolidar
- 13. Aclarar redacción
- 14. Implementar/Ejecutar
- 15. Preparar respuesta
- 16. Visación
- 17. Agregar a sus antecedentes
- 18. Archivo
- 19. Ampliar
- 20. Seguimiento

009

CESEL INGENIEROS

CERTIFICADO EN: ISO 9001, ISO 14001, OHSAS 18001

Huacho, 28 de setiembre de 2018

ED.174301.PU.167.18.DPA.H

Señores:

FONDO NACIONAL DE DESARROLLO PESQUERO - FONDEPES

Av. Petit Thouars N° 115 - Cercado de Lima

Lima.-

Atención : **Ing. Luis Alberto Barbieri Quino**
Director General de Inversión Pesquera Artesanal y Acuícola

Asunto : **Informe de la Valorización N° 01 del Adicional N° 06, a Setiembre 2018**

Referencia : Contrato N° 29-2017- FONDEPES/OGA Supervisión de la Ejecución de la Obra: **"Mejoramiento integral del Desembarcadero pesquero artesanal en la localidad de Huacho"**, Provincia de Huaura, Región de Lima.

De mi consideración:

Es grato dirigirnos a usted, para saludarlo y conforme a nuestras obligaciones contractuales relacionadas al proyecto en referencia, alcanzarles el informe de la Valorización N° 01 del adicional de obra N° 06 correspondiente al mes de Setiembre de 2018, en original y dos (2) copias

Dichos documentos se remiten para su conocimiento y fines consiguientes.

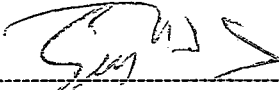

Agradeciendo la atención a la presente, nos despedimos.

Atentamente,



Ing. Gustavo Macfarlane Vidal
Gerente de Edificaciones y Puertos
CESEL S.A.

| FONDO NACIONAL DE DESARROLLO PESQUERO | |
|--|---------------------|
|  | |
| 2769215 | |
| N° DOC: | 00007555-2018 |
| CLAVE: | 0000 |
| USUARIO: | dgalindo |
| FECHA Y HORA: | 28/09/2018 09:30:00 |
| TELEFONO: | 2097700 |
| www.fondepes.gob.pe | |

|  | CSL-174301-PU-VAL-01 ADIC-06 VALORIZACIÓN N° 01 DEL ADICIONAL N° 06 (a SET-2018) | | Código del proyecto: 174301 | | | | | |
|--|--|-----------|---|-----------|---|------------|-------|---|
| | | | Revisión: 01 | | | | | |
| | | | Páginas: | | | | | |
| | | | Etapa: Supervisión de Obra | | | | | |
| Proyecto: "MEJORAMIENTO DE LOS SERVICIOS DEL DESEMBARCADERO PESQUERO ARTESANAL DE HUACHO, REGION LIMA, PROVINCIA DE HUAURA, DISTRITO DE HUACHO" | | | | | | | | |
| Título: VALORIZACIÓN N° 01 DEL ADICIONAL DE OBRA N° 06, A SETIEMBRE 2018 | | | | | | | | |
| CONTROL DE REVISIONES | | | | | | | | |
| Rev. | Fecha | Elaborado | | Revisado | | Verificado | | Descripción del Cambio |
| | | Iniciales | Firma | Iniciales | Firma | Iniciales | Firma | |
| 1 | 01.10.2018 | ASmC |  | LLM |  | GMV | | Para conocimiento y fines consiguientes |
| | | | | | | | | |
| | | | | | | | | |
| | | | | | | | | |

VALORIZACIÓN N° 01 DEL ADICIONAL N° 06 (a SET-2018)

INDICE

| | | |
|----|--|---|
| 1. | OBJETO..... | 3 |
| 2. | ANTECEDENTES | 3 |
| 3. | DATOS GENERALES DE LA OBRA..... | 4 |
| 4. | DESCRIPCION DEL ADICIONAL DE OBRA N° 06 | 5 |
| 5. | AVANCE FINANCIERO DEL ADICIONAL DE OBRA N° 06..... | 5 |
| 6. | CONCLUSIONES..... | 5 |
| 7. | RECOMENDACIONES. | 6 |



1. OBJETO

El presente informe tiene por objeto presentar la Valorización N° 01 de la ejecución del Adicional de obra N° 06 correspondiente al mes de SETIEMBRE del 2018, ejecutados por el Consorcio Marítimo del Norte (CMN), en donde se muestran los metrados de avance de obra de cada una de las partidas valorizadas en el presente periodo.

2. ANTECEDENTES

El DPA Huacho se encuentra ubicado en la Región Lima, Provincia de Huaura, distrito de Huacho.

En el 2007 se elabora un estudio con el nombre de asistencia técnica para la identificación de las posibilidades de mejora de las infraestructuras y equipamiento de los desembarcaderos de pesca artesanal en el litoral del Perú.

Mediante oficio N°3826-2009-FONDEPES/DT, del 07.09.09, el Fondo Nacional del Desarrollo Pesquero remite a la Oficina General de Planificación y Presupuesto del Ministerio de la Producción – OPI, el perfil de este proyecto.

Mediante AMC- CLÁSICO – 44-2014-FONDEPES-1 se lanza a proceso la elaboración del Expediente técnico y mediante contrato 079-2014-FONDEPES se da inicio a la elaboración del expediente técnico del proyecto.

Con fecha 24 de julio del 2017 el Comité de selección adjudico la Buena Pro de la Licitación Pública N°001-2017 para la CONTRATACIÓN DE LA EJECUCIÓN DE LA OBRA "MEJORAMIENTO INTEGRAL DEL DESEMBARCADERO PESQUERO ARTESANAL DE HUACHO, REGIÓN LIMA, PROVINCIA DE HUAURA, DISTRITO DE HUACHO", a la empresa CONSORCIO MARÍTIMO DEL NORTE (CMN) conformado por las empresas CEFOISA INGENIERÍA Y CONSTRUCCIÓN SAC, PCD SAC y ASPHALT TECHNOLOGIES SAC, suscribiéndose el contrato N° 024-2017-FONDEPES el día 22 de agosto de 2017.

Con fecha 15 de septiembre del 2017 el Comité de selección adjudico la Buena Pro del concurso público N°001-2017 Primera Convocatoria para la CONTRATACIÓN DEL SERVICIO DE SUPERVISIÓN DE LA OBRA POR PAQUETE: "MEJORAMIENTO INTEGRAL DEL DESEMBARCADERO PESQUERO ARTESANAL DE HUACHO, REGIÓN LIMA, PROVINCIA DE HUAURA, DISTRITO DE HUACHO".

El plazo de ejecución de la obra se inicia el 19 de setiembre de 2017 con un plazo de 300 días calendario, anotándose este hecho en el asiento 001 del cuaderno de obra.

Iniciada la obra se detecta que el expediente técnico de la obra presenta una serie de incongruencias, entre ellas las presentadas en el muelle espigón con respecto a la falta de vigas guarderas, plataforma baja, defensas, y otros como son la modificación del eje del muelle y presencia de roca en el suelo marino, los cuales difieren de lo indicado en el expediente técnico contractual, obligando a la entidad a complementar los planos del muelle proyectado y elaborando el expediente técnico del adicional y deductivo respectivo.



Los planos modificatorios y complementarios elaborados por la entidad, remitidos mediante carta N° 790-2018-FONDEPES/DIGENIPAA del 23.07.2018, generaron adicionales y deductivos los cuales se plasmaron en el expediente técnico del Adicional N° 06 y Deductivo vinculante N° 05 aprobado por la entidad mediante Resolución Jefatural N° 112-2018-FONDEPES/J del 24 de setiembre de 2018.

Con carta C307-2018-CMN-HUACHIO-RO del 28 de setiembre de 2018, el contratista entrega la valorización N° 01 del adicional N° 06, correspondiente al mes de Setiembre de 2018, compuesto por carta más 68 folios.

3. DATOS GENERALES DE LA OBRA

| | |
|-------------------------------------|---|
| Entidad | : FONDEPES |
| Domicilio | : Av. Petit Thouars 110-115, Distrito de Lima |
| Nombre de la obra | : "Mejoramiento Integral del Desembarcadero Pesquero Artesanal de Huacho, Región Lima " |
| SNIP | : 66931 |
| Consultor | : CONSORCIO MARITIMO DEL NORTE |
| Ubicación | : Dpto.: Lima; Provincia: Huaura; Distrito: Huacho |
| Fecha de entrega de terreno | : 06 de septiembre del 2017. |
| Fecha de inicio | : 19 de septiembre del 2017. |
| Plazo de ejecución | : 300 días calendario |
| Fecha de término | : 15 de julio de 2018 |
| Ampliación de Plazo 03 aprobada | : 33 días calendario |
| Ampliación de Plazo 04 aprobada | : 86 días calendario |
| Nueva fecha de término de obra | : 11 de noviembre de 2018 |
| Financiamiento | : Recursos Ordinarios |
| Monto del contrato de obra original | : S/. 22'432,031.47 (incluido el IGV) |
| Adicional de Obra N° 01 | : S/1'434,419.21 (R.J.N° 098-2017-FONDEPES/J) |
| Adicional de Obra N° 02 | : S/ 109,879.36 (R.J.N° 045-2018-FONDEPES/J) |
| Adicional de Obra N° 03 | : S/ 224,284.76 (R.J.N° 088-2018-FONDEPES/J) |
| Adicional de Obra N° 04 | : S/ 714,172.31 (R.J.N° 089-2018-FONDEPES/J) |
| Adicional de Obra N° 05 | : S/ 511,465.60 (R.J.N° 090-2018-FONDEPES/J) |
| Adicional de Obra N° 06 | : S/ 3'111,387.03 (R.J.N° 112-2018-FONDEPES/J) |
| Adicional de Obra N° 07 | : S/ 454,465.69 (R.J.N° 118-2018-FONDEPES/J) |
| Deductivo vinculante N° 01 | : S/ 961,761.02 (R.J.N° 098-2017-FONDEPES/J) |
| Deductivo vinculante N° 02 | : S/ 224,284.76 (R.J.N° 088-2018-FONDEPES/J) |
| Deductivo vinculante N° 03 | : S/ 281,000.70 (R.J.N° 089-2018-FONDEPES/J) |
| Deductivo vinculante N° 04 | : S/ 236,349.37 ((R.J.N° 090-2018-FONDEPES/J) |
| Deductivo vinculante N° 05 | : S/ 1'535,731.15 (R.J.N° 112-2018-FONDEPES/J) |
| Deductivo vinculante N° 06 | : S/ 252,540.86 (R.J.N° 118-2018-FONDEPES/J) |
| Nuevo monto de contrato | : S/ 25'511,128.87 (incluido el IGV) |
| Monto del contrato de supervisión. | : S/. 1'777,720.87 (incluido el IGV) |
| Coordinador de obra | : Ing. Luis Tello Hidalgo – FONDEPES |



4. DESCRIPCION DEL ADICIONAL DE OBRA N° 06

El adicional tiene por objeto la ejecución del muelle espigón según las modificaciones plasmados en los planos complementarios que subsanaron el expediente técnico original

Las partidas del Adicional N° 06 son las indicadas en el expediente técnico aprobado mediante Resolución Jefatural N° 112-2018-FONDEPES/J del 24 de setiembre de 2018.

5. AVANCE FINANCIERO DEL ADICIONAL DE OBRA N° 06

Los avances a Setiembre 2018 del Adicional N° 06 se muestran a continuación:

| Val. N° 01 el Adic-06 (a SET-2018) | | | |
|---|------------------------------|-------------------------|-----------------|
| Programado Setiembre de 2018 | COSTO DIRECTO (S/IGV) | CD+GG+UT (S/IGV) | % AVANCE |
| Acumulado a Set-2018 del Adic-06 | Sin calendario | Sin calendario | - |
| Parcial a Setiembre 2018 | Sin calendario | Sin calendario | - |
| | | | |
| Ejecutado Real Setiembre de 2018 | COSTO DIRECTO (S/IGV) | CD+GG+UT (S/IGV) | % AVANCE |
| Acumulado a Set-2018 del Adic-06 | 851,450.14 | 1'053,083.57 | 39.94% |
| Parcial a Setiembre 2018 | 851,450.14 | 1'053,083.57 | 39.94% |

En la presente valorización N° 01 del adicional N° 06 se está tomando en consideración el presupuesto del adicional N° 06 por modificaciones en el muelle espigón del DPA Huacho del expediente técnico aprobado con Resolución Jefatural N° 112-2018-FONDEPES/J.

El porcentaje de avance real, parcial y acumulado, a setiembre de 2018 del adicional N° 06 es de 39.94%. El porcentaje parcial y acumulado programado no puede determinarse porque el expediente técnico del adicional no adjunta un calendario programado ni estima un plazo de ejecución del adicional

No se puede concluir si la ejecución del adicional N° 06 se encuentra atrasado o adelantado

6. CONCLUSIONES

- ✓ El monto neto según lo revisado y verificado por concepto de valorización N° 01 de adicional de obra N° 06, aprobada con Resolución Jefatural N° 112-2018-FONDEPES/J, a Setiembre de 2018, asciende a la suma de **S/ 1'320,106.22**, incluido el IGV

Se adjunta la valorización 01 del adicional 06 presentada por el Contratista (Anexo 01).



7. RECOMENDACIONES.

Se recomienda al Fondo Nacional de Desarrollo Pesquero (FONDEPES)

- Pagar la factura del Contratista con el monto de: **S/ 1'320,106.22 (Un millón trescientos veinte mil ciento seis y 22/100 soles)**, incluido el IGV, por concepto de Valorización N° 01 del Adicional de obra N° 06 correspondiente al mes de Setiembre de 2018.
- Previo al pago de la presente valorización se deberá verificar si el contratista ha ampliado la garantía por fiel cumplimiento por el adicional N° 06, tal como lo señala el artículo 2 de la Resolución Jefatural N° 112-2018-FONDEPES/J.



ANEXO 01

**Valorización N° 01 del
Adicional de Obra N° 06
a Setiembre 2018**

**Presentada por el Contratista
CONSORCIO MARITIMO DEL NORTE**



CONSORCIO MARITIMO DEL NORTE

0 069

C307-2018 – CMN-HUACHO-RO

Huacho, Setiembre 28 del 2018

Señores
CESEL S.A.
Av. J. Gálvez Barrenechea N° 646 Urb. Corpac
San Isidro:

Atte. : **Ing. Luis Lovera Martinez**
Supervisor

Asunto : Valorización N°01 del Adicional N°06.

Ref. : **LP N° 0001-2017-FONDEPES – Obra “Mejoramiento Integral de Desembarcadero Pesquero Artesanal de Huacho, Región Lima, Provincia de Huaura, Distrito de Huacho”**

| |
|-------------------------------------|
| RECIBIDO CESEL S.A. |
| Fecha: ..28/09/18..... |
| Hora:5:00 pm..... |
| Por: <i>San Martin</i> <i>ff.68</i> |

* No se adjunta a la valorización la carta fianza por fiel cumplimiento del adicional N°06.

De nuestra consideración:

Por medio de la presente, me dirijo a usted para saludarlo y entregarle la siguiente valorización N°01 del Adicional N°06 del mes de Setiembre del 2018.

- Valorización N°01 del Adicional N°06 del mes de Setiembre del 2018.

Sin otro particular, nos reiteramos de ustedes.

Atentamente.

CONSORCIO MARITIMO DEL NORTE - DPA HUACHO
Carlos R. Pareda Méndez
.....
CARLOS R. PAREDA MENDEZ
— ING. RESIDENTE
CIP 34484



**VALORIZACION N° 01 DEL ADICIONAL N°06 DEL MES DE
SETIEMBRE DEL 2018**

CONSORCIO MARITIMO DEL NORTE

090067

RESUMEN DE VALORIZACIÓN

0020

RESUMEN

000066

VALORIZACIÓN N° 01 DEL ADICIONAL N° 06 DE SETIEMBRE DEL 2018

OBRA: MEJORAMIENTO DE LOS SERVICIOS DEL DESEMBARCADERO PESQUERO ARTESANAL DE HUACHO, REGION UMA, PROVINCIA DE HUAURA, DISTRITO DE HUACHO
 PROP: FONDEPES
 CONTRAT: CONSORCIO MARITIMO DEL NORTE
 SUPERV: CESEL
 FECHA: vie 28 sep 2018

| CONCEPTOS | VALORIZACION ACTUAL | VALORIZACION ACUMULADA ANTERIOR | VALORIZACION ACUMULADA ACTUAL |
|---|---------------------|---------------------------------|-------------------------------|
| 1.1 MONTO VAL. TOTAL | 1,053,083.57 | | 1,053,083.57 |
| 1.2 REAJUSTE DE VAL. TOTAL | 65,650.51 | | 65,650.51 |
| A. TOTAL VALORIZACION REAJUSTADA | 1,118,734.08 | | 1,118,734.08 |
| D. SUB TOTAL (A - B - C) | 1,118,734.08 | | 1,118,734.08 |
| 4.0 IGV 18% DE (D) | 201,372.14 | | 201,372.14 |
| 5.0 LIQUIDO A PAGAR AL CONTRATISTA (A-B-C+IGV) | 1,320,106.22 | | 1,320,106.22 |
| A FAVOR DEL CONTRATISTA | 1,118,734.08 | | 1,118,734.08 |
| POR CONCEPTO DE I.G.V | 201,372.14 | | 201,372.14 |

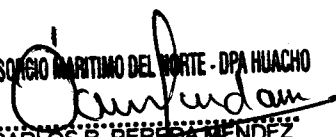
CONSORCIO MARITIMO DEL NORTE - DPA HUACHO

CARLOS R. PEREA MÉNDEZ
 ING. RESIDENTE
 CIP 3448

Luis Lovera Martínez
 Ing. Supervisor CIP. 31818
 CESEL S.A.

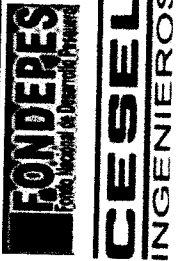

**RESUMEN DE VALORIZACION N° 01
DEL ADICIONAL N° 06 DE SETIEMBRE DEL 2018**



| | | | |
|--------------------|--|--------------------------|--|
| Obra | "Mejoramiento Integral del Desembarcadero Pesquero Artesanal de Huacho" | | |
| Contrato | Contrato N° 024-2017- FONDEPES Ejecución de la Obra: MEJORAMIENTO DE LOS SERVICIOS DEL DESEMBARCADERO PESQUERO ARTESANAL DE HUACHO, REGION LIMA, | | |
| Contratista | Consorcio Marítimo del Norte | | |
| Precios | jul 20 abr 2017 | | |
| | Plazo | 459 días | |
| | Inicio | 19 de septiembre de 2017 | |
| | Fin | 21 de diciembre del 2018 | |
| | Supervisión | CESEL S. A. | |
| | Monto IGV | 3,111,387.03 | |

| | CONTRATO | ACUMULADO ANTERIOR | MONTO MENSUAL | ACUMULADO ACTUAL | % DE AVANCE | SALDO |
|----------|---|--------------------|---------------------|---------------------|-------------|---------------------|
| A | MONITOS CONTRACTUALES (V) - Sin I.G.V. | | | | | |
| | Presupuesto Expediente Técnico (Sin I.G.V.) | | | | | |
| | Presupuesto Edificación en Tierra - Estructura | 0.00 | 1,053,083.57 | 1,053,083.57 | 39.94% | 1,583,685.10 |
| | SUB TOTAL PRESUPUESTO I.G.V. | 0.00 | 1,053,083.57 | 1,053,083.57 | | 1,583,685.10 |
| | PRESUPUESTO TOTAL Con I.G.V. | 0.00 | 189,555.04 | 189,555.04 | | 285,063.32 |
| | TOTAL CONTRACTUAL | 0.00 | 1,242,638.61 | 1,242,638.61 | 39.94% | 1,868,748.42 |
| | % Avance Real Proyecto Total a la Fecha | | | | | |
| | % Avance Programado Proyecto Total a la Fecha | | | | 39.94% | |
| B | REAJUSTES Y REGULARIZACION REAJUSTES (S) - Sin I.G.V. | | | | | |
| | Reajuste Fórmula Polinómica Val. 01 - Indices Set 2017 Obras Portuarias | 0.00 | 65,650.51 | 65,650.51 | | |
| | TOTAL REAJUSTES | 0.00 | 65,650.51 | 65,650.51 | | |
| C | VALORIZACION BRUTA (VB = V+S) | 0.00 | 1,118,734.08 | 1,118,734.08 | | |
| E | VALORIZACION NETA (VN = VB-D-A) | - | 1,118,734.08 | 1,118,734.08 | | |
| G | MONTO A PAGAR AL CONTRATISTA | | | | | |
| | En Efectivo (VN) | | | | | |
| | I.G.V. (=VN x 18%) | - | 1,118,734.08 | 1,118,734.08 | | |
| | | - | 201,372.14 | 201,372.14 | | |
| H | MONTO TOTAL DE LA VALORIZACION CON I.G.V. EN NUEVOS SOLES | - | 1,320,106.22 | 1,320,106.22 | | |
| I | CALENDARIO DE COMPROMISO A SOLICITAR EN NUEVOS SOLES | | 1,320,106.22 | | | |

COMANDO EN JEFE DEL MAR - DPA HUACHO
Carlos R. Berredáñez
 ING. REGISTRO
 CIP 34454



000065

**VALORIZACIÓN N° 01 DEL ADICIONAL N°06 DEL MES DE
SETIEMBRE DEL 2018**

000063

VALORIZACIÓN N° 01 DEL PRESUPUESTO OBRAS PORTUARIAS

0024

OBRA: MEJORAMIENTO DE LOS SERVICIOS DEL DESEMBARCADERO PESQUERO ARTESANAL DE HUACHO, REGION LIMA, PROVINCIA DE HUACHO, DISTRITO DE HUACHO
 SUB PRES ADICIONAL N° 06. OBRAS PORTUARIAS
 PROP: FONDEPES
 CONT: CONSORCIO MARITIMO DEL NORTE
 SUP: CESEL

FECHA: vie 28 sep 2018

MEJORAMIENTO DE LOS SERVICIOS DEL DESEMBARCADERO PESQUERO ARTESANAL DE HUACHO, REGION LIMA, PROVINCIA DE HUACHO, DISTRITO DE HUACHO

| ITEM | DESCRIPCION | PRESUPUESTO | | | VAL. ACUM. ANTERIOR | | | VAL. ACUM. ACTUAL | | | SALDOS | | |
|----------|---|-------------|-----------|---------------|---------------------|----------------|---------|-------------------|----------------|---------|-----------|----------------|---------|
| | | Und. | Metrodo | Precio (S./.) | Metrodo | Parcial (S./.) | % | Metrodo | Parcial (S./.) | % | Metrodo | Parcial (S./.) | % |
| 01 | OBRAS PORTUARIAS | | | | | | | | | | | | |
| 01.01 | OBRAS PRELIMINARES | | | | | | | | | | | | |
| 01.01.01 | MOVILIZACION Y DESMOVILIZACION DE EQUIPOS Y MAQUINARIAS | gib | 1.00 | 15,896.16 | 15,896.16 | | 0.00% | 0.00 | 0.00 | 0.00% | 1.00 | 15,896.16 | 100.00% |
| 01.01.02 | FLETE TERRESTRE DE MATERIALES | kg | 73,176.91 | 0.06 | 4,390.61 | | 0.00% | 0.00 | 0.00 | 0.00% | 73,176.91 | 4,390.61 | 100.00% |
| 01.01.03 | PRUEBA DE CARGA DINAMICA | und | 5.00 | 17,500.00 | 87,500.00 | | 100.00% | 5.00 | 87,500.00 | 100.00% | 0.00 | 0.00 | 0.00% |
| 01.01.04 | DESDEMONTAJE Y TRASLADO DE LLANTAS DE LA DEFENSA DEL MUELLE EXISTENTE | und | 67.00 | 204.49 | 13,700.83 | | 0.00% | 0.00 | 0.00 | 0.00% | 67.00 | 13,700.83 | 100.00% |
| 01.01.05 | DESDEMONTAJE Y TRASLADO DE DEFENSA DE MADERA 8" X 8" X 3M-5M | und | 40.00 | 204.49 | 8,179.60 | | 0.00% | 0.00 | 0.00 | 0.00% | 40.00 | 8,179.60 | 100.00% |
| 01.01.06 | DESDEMONTAJE TRASLADO DE BLOCKS DE JEBE HUECO DEL MUELLE EXISTENTE | und | 48.00 | 70.73 | 3,395.04 | | 0.00% | 0.00 | 0.00 | 0.00% | 48.00 | 3,395.04 | 100.00% |
| 01.01.07 | DESDEMONTAJE TRASLADO DE BITAS, PESCANTE DE MADERA 8" X 8" X 6 M | und | 19.00 | 114.05 | 2,166.95 | | 0.00% | 0.00 | 0.00 | 0.00% | 19.00 | 2,166.95 | 100.00% |
| 01.01.08 | DESDEMONTAJE TRASLADO DE BARANDA DE MADERA EN EL PUENTE DE MADERA EXISTENTE | und | 14.00 | 99.77 | 1,396.78 | | 0.00% | 0.00 | 0.00 | 0.00% | 14.00 | 1,396.78 | 100.00% |
| 01.01.09 | DESDEMONTAJE Y TRASLADO DE BARANDA DE MADERA EN EL PUENTE DE MADERA EXISTENTE | m | 175.56 | 20.78 | 3,648.14 | | 0.00% | 0.00 | 0.00 | 0.00% | 175.56 | 3,648.14 | 100.00% |
| 01.01.10 | DESDEMONTAJE Y TRASLADO DE BARANDA METALICA DE LA ESCALERA EXISTENTE | m | 5.30 | 20.78 | 110.13 | | 0.00% | 0.00 | 0.00 | 0.00% | 5.30 | 110.13 | 100.00% |
| 01.01.11 | DESDEMONTAJE Y TRASLADO DEL FARO Y POSTES DE ALUMBRADO DEL MUELLE EXISTENTE | und | 1.00 | 431.32 | 431.32 | | 0.00% | 0.00 | 0.00 | 0.00% | 1.00 | 431.32 | 100.00% |
| 01.01.12 | DEMOLICION DE VIGAS Y LOSAS | m3 | 0.50 | 130.81 | 65.41 | | 0.00% | 0.00 | 0.00 | 0.00% | 0.50 | 65.41 | 100.00% |
| 01.01.13 | DEMOLICION DE COLUMNAS Y MUROS | m3 | 1.66 | 155.85 | 258.71 | | 0.00% | 0.00 | 0.00 | 0.00% | 1.66 | 258.71 | 100.00% |
| 01.01.14 | DEMOLICION DEL PISO DE CONCRETO | m3 | 0.33 | 24.76 | 8.17 | | 0.00% | 0.00 | 0.00 | 0.00% | 0.33 | 8.17 | 100.00% |
| 01.01.15 | ELIMINACION MATERIAL PROCEDENTE DE DEMOLICION | m3 | 3.74 | 70.61 | 264.08 | | 0.00% | 0.00 | 0.00 | 0.00% | 3.74 | 264.08 | 100.00% |
| 02 | PUENTE DE ACCESO POR NUEVO DISEÑO | | | | | | | | | | | | |
| 02.01 | NUCLEOS | | | | | | | | | | | | |
| 02.01.01 | ESTRUCTURAS DE SOPORTE EN NUCLEO EN PUENTE | m2 | 260.76 | 227.20 | 59,244.67 | | 8.81% | 22.98 | 5,221.06 | 8.81% | 237.78 | 54,023.62 | 91.19% |
| 02.02 | JUNTAS LONGITUDINALES Y TRANSVERSALES | | | | | | | | | | | | |
| 02.02.01 | CONCRETO FC 350 KG/CM2 , ENCOFRADO ENTRE PILOTES Y VIGAS TRANSVERSALES | und | 47.00 | 913.60 | 42,939.20 | | 100.00% | 47.00 | 42,939.20 | 100.00% | 0.00 | 0.00 | 0.00% |
| 02.03 | HINCADO Y MONTAJE DE PREFABRICADOS | | | | | | | | | | | | |
| 02.03.01 | PUNTA DE RIEL PARA PILOTE | und | 186.00 | 750.75 | 139,639.50 | | 87.10% | 162.00 | 121,621.50 | 87.10% | 24.00 | 18,018.00 | 12.90% |
| 02.03.02 | HINCADO DE PILOTES EN TERRENO ROCOSO | und | 186.00 | 2,812.46 | 523,117.56 | | 84.95% | 158.00 | 444,368.68 | 84.95% | 28.00 | 78,748.88 | 15.05% |
| 02.03.03 | DESCABEZADO DE PILOTE Y ELIMINACIÓN DE ESCOMBROS | und | 186.00 | 687.74 | 127,919.64 | | 87.10% | 162.00 | 111,413.88 | 87.10% | 24.00 | 16,505.76 | 12.90% |
| 03 | CABEZO POR NUEVO DISEÑO | | | | | | | | | | | | |
| 03.01 | FABRICACION DE VIGAS GUARDERAS | | | | | | | | | | | | |
| 03.01.01 | CONCRETO VIGAS GUARDERAS Fc=280 kg/cm2 | m3 | 24.37 | 493.60 | 12,029.03 | | 0.00% | 0.00 | 0.00 | 0.00% | 24.37 | 12,029.03 | 100.00% |
| 03.01.02 | ENCOFRADO Y DESENCOFRADO CARAVISTA PARA VIGAS GUARDERAS | m2 | 173.12 | 58.49 | 10,125.79 | | 0.00% | 0.00 | 0.00 | 0.00% | 173.12 | 10,125.79 | 100.00% |
| 03.01.03 | ACERO CORRUGADO VIGAS GUARDERAS FY= 4200 kg/cm2 | kg | 4,787.04 | 4.54 | 21,733.16 | | 0.00% | 0.00 | 0.00 | 0.00% | 4,787.04 | 21,733.16 | 100.00% |
| 03.02 | NUCLEOS | | | | | | | | | | | | |
| 03.02.01 | ESTRUCTURAS DE SOPORTE EN NUCLEO DE CABEZO | m2 | 54.50 | 227.20 | 12,382.40 | | 0.00% | 0.00 | 0.00 | 0.00% | 54.50 | 12,382.40 | 100.00% |
| 03.03 | JUNTAS LONGITUDINALES Y TRANSVERSALES | | | | | | | | | | | | |



CONSORCIO MARITIMO DEL NORTE - IIPA HUACHO
 ING. PRESIDENTE
CARLOS PEREDA MENDEZ
 C.P. 34484

025

OBRA: MEJORAMIENTO DE LOS SERVICIOS DEL DESEMBARCADERO PESQUERO ARTESANAL DE HUACHO, REGION LIMA, PROVINCIA DE HUAURA, DISTRITO DE HUACHO
 SUB PRES ADICIONAL N° 06. OBRAS PORTUARIAS
 FONDEPES
 CONT. CONSORCIO MARITIMO DEL NORTE
 SUP. CESEL

FECHA: vie 28 sep 2018

| ITEM | DESCRIPCION | PRESUPUESTO | | | VAL. ACUM. ANTERIOR | | | VAL. ACTUAL | | | VAL. ACUM. ACTUAL | | | SALDOS | | |
|-------------|---|-------------|-----------|--------------|---------------------|---------------|---|-------------|---------------|---|-------------------|---------------|---|---------|---------------|---|
| | | Und. | Metrado | Precio (S/.) | Metrado | Parcial (S/.) | % | Metrado | Parcial (S/.) | % | Metrado | Parcial (S/.) | % | Metrado | Parcial (S/.) | % |
| | | | | | | | | | | | | | | | | |
| 01.03.03.01 | CONCRETO FC 350 KG/CM2 , ENCOFRADO ENTRE PILOTES Y VIGAS TR | und | 10.00 | 979.91 | 9,799.10 | | | | | | | | | | | |
| 01.03.04 | HINCADO Y MONTAJE DE PREFABRICADOS | und | | | | | | | | | | | | | | |
| 01.03.04.01 | PUNTA DE RIEL PARA PILOTE | und | 50.00 | 750.75 | 37,537.50 | | | | | | | | | | | |
| 01.03.04.02 | HINCADO DE PILOTES EN TERRENO ROCOSO | und | 50.00 | 2,812.46 | 140,623.00 | | | | | | | | | | | |
| 01.03.04.03 | DESCABEZADO DE PILOTE Y ELIMINACIÓN DE ESCOMBROS | und | 50.00 | 687.74 | 34,387.00 | | | | | | | | | | | |
| 01.03.04.04 | TRANSPORTE DE VIGAS GUARDERAS | und | 18.00 | 857.51 | 15,435.18 | | | | | | | | | | | |
| 01.03.04.05 | MONTAJE DE VIGAS GUARDERAS | und | 18.00 | 2,667.08 | 48,007.44 | | | | | | | | | | | |
| 01.04 | OBRAS COMPLEMENTARIAS | | | | | | | | | | | | | | | |
| 01.04.01 | TRANSPORTE DE PILOTES METALICOS H, PARANTES DE DEFENSA | und | 96.00 | 857.49 | 82,319.04 | | | | | | | | | | | |
| 01.04.02 | TRANSPORTE DE VIGAS METALICAS | und | 32.00 | 857.49 | 27,439.68 | | | | | | | | | | | |
| 01.04.03 | JUNTAS SISMICA EN EL PUENTE Y CABEZO | m | 23.50 | 589.41 | 13,851.14 | | | | | | | | | | | |
| 01.04.04 | JUNTAS SISMICA EN LA PLATAFORMA BAJA | m | 3.80 | 501.19 | 1,904.52 | | | | | | | | | | | |
| 01.05 | PLATAFORMA BAJA | | | | | | | | | | | | | | | |
| 01.05.01 | FABRICACION DE PILOTES DE CONCRETO | | | | | | | | | | | | | | | |
| 01.05.01.01 | CONCRETO EN PILOTES FC 350 KG/CM2 | m3 | 100.00 | 519.92 | 51,992.00 | | | | | | | | | | | |
| 01.05.01.02 | ENCOFRADO Y DESENCOFADO DE PILOTES | m2 | 410.00 | 42.35 | 17,363.50 | | | | | | | | | | | |
| 01.05.01.03 | ACERO DE REFUERZO fy 4200 kg/cm2 EN PILOTES | kg | 38,308.35 | 4.21 | 161,278.15 | | | | | | | | | | | |
| 01.05.02 | FABRICACION DE VIGAS CABEZALES | | | | | | | | | | | | | | | |
| 01.05.02.01 | CONCRETO EN VIGAS CABEZALES fc=280 kg/cm2 | m3 | 15.29 | 493.60 | 7,547.14 | | | | | | | | | | | |
| 01.05.02.02 | ENCOFRADO Y DESENCOFADO CARAVISTA DE VIGAS CABEZALES | m2 | 115.51 | 58.49 | 6,756.18 | | | | | | | | | | | |
| 01.05.02.03 | ACERO CORRUGADO VIGAS CABEZALES fy= 4200 kg/cm2 | kg | 4,713.87 | 4.54 | 21,400.97 | | | | | | | | | | | |
| 01.05.03 | FABRICACION DE LOSAS CON ALVEOLOS | | | | | | | | | | | | | | | |
| 01.05.03.01 | CONCRETO LOSAS CON ALVEOLOS fc=280 kg/cm2 | m3 | 14.76 | 411.70 | 6,076.69 | | | | | | | | | | | |
| 01.05.03.02 | ENCOFRADO Y DESENCOFADO CARAVISTA DE LOSAS CON ALVEOLOS | m2 | 76.80 | 47.73 | 3,665.66 | | | | | | | | | | | |
| 01.05.03.03 | ACERO CORRUGADO LOSAS CON ALVEOLOS fy= 4200 kg/cm2 | kg | 2,665.77 | 4.21 | 11,222.89 | | | | | | | | | | | |
| 01.05.04 | LOSA MACIZA PREFABRICADA | | | | | | | | | | | | | | | |
| 01.05.04.01 | CONCRETO EN LOSA MACIZA fc=280 kg/cm2 | m3 | 1.67 | 493.60 | 824.31 | | | | | | | | | | | |
| 01.05.04.02 | ENCOFRADO Y DESENCOFADO EN LOSA MACIZA | m2 | 3.85 | 53.11 | 204.47 | | | | | | | | | | | |
| 01.05.04.03 | ACERO DE REFUERZO fy= 4200 kg/cm2 EN LOSA MACIZA | kg | 99.27 | 4.54 | 450.69 | | | | | | | | | | | |
| 05.05 | ESCALERA PREFABRICADA | | | | | | | | | | | | | | | |
| 05.05.01 | CONCRETO ESCALERAS fc=280 kg/cm2 | m3 | 3.23 | 493.60 | 1,594.33 | | | | | | | | | | | |
| 05.05.02 | ENCOFRADO Y DESENCOFADO CARAVISTA DE ESCALERAS | m2 | 16.18 | 90.52 | 1,464.61 | | | | | | | | | | | |
| 05.05.03 | ACERO CORRUGADO ESCALERAS fy= 4200 kg/cm2 | kg | 368.39 | 4.21 | 1,550.92 | | | | | | | | | | | |
| 05.06 | JUNTA LONGITUDINALES Y TRANSVERSALES PERIMETRALES | | | | | | | | | | | | | | | |
| 05.06.01 | CONCRETO EN JUNTAS LONGITUDINALES Y TRANSVERSALES fc=280 | m3 | 8.61 | 434.34 | 3,739.67 | | | | | | | | | | | |



CONSORCIO MARITIMO DEL NORTE - DPL HUACHO
CARELOS PEREDA MENDOZA
 ING. RESIDENTE
 011-34484

026

OBRA: MEJORAMIENTO DE LOS SERVICIOS DEL DESEMBARCADERO PESQUERO ARTESANAL DE HUACHO, REGION LIMA, PROVINCIA DE HUACHO, DISTRITO DE HUACHO

UB RES: UB RES
ROP: ROP
ONT: ONT
UP: UP

FECHA: vie 28 sep 2018

| ITEM | DESCRIPCION | PRESUPUESTO | | | VAL. ACUM. ANTERIOR | | | VAL. ACTUAL | | | VAL. ACUM. ACTUAL | | | SALDOS | | |
|------------|---|-------------|---------|---------------|---------------------|---------|----------------|-------------|---------|----------------|-------------------|--------------|----------------|--------|--------------|----------------|
| | | Und. | Metrado | Precio (\$/.) | Parcial (\$/.) | Metrado | Parcial (\$/.) | % | Metrado | Parcial (\$/.) | % | Metrado | Parcial (\$/.) | % | Metrado | Parcial (\$/.) |
| 1.05.06.02 | ENCORRADO Y DESENCORRADO EN JUNTAS LONGITUDINALES Y | m2 | 9.07 | 47.73 | 432.91 | | | 0.00% | 0.00 | 0.00 | 0.00% | 0.00 | 0.00 | 0.00% | 432.91 | 100.00% |
| 1.05.06.03 | ACERO CORRUGADO JUNTAS LONG Y TRANSV FY= 4200 kg/cm2 | kg | 325.64 | 4.21 | 1,370.94 | | | 0.00% | 0.00 | 0.00 | 0.00% | 0.00 | 0.00 | 0.00% | 1,370.94 | 100.00% |
| 1.05.06.04 | CONCRETO FC 350 KG/CM2, ENCOFRADO ENTRE PILOTES Y VIGAS | und | 20.00 | 913.60 | 18,272.00 | | | 0.00% | 0.00 | 0.00 | 0.00% | 0.00 | 0.00 | 0.00% | 18,272.00 | 100.00% |
| 1.05.07 | HINCADO Y MONTAJE DE PREFABRICADOS | | | | | | | | | | | | | | | |
| 1.05.07.01 | TRANSPORTE DE PILOTE | und | 40.00 | 498.42 | 19,936.80 | | | 0.00% | 0.00 | 0.00 | 0.00% | 0.00 | 0.00 | 0.00% | 19,936.80 | 100.00% |
| 1.05.07.02 | TRANSPORTE DE VIGAS CABEZALES | und | 20.00 | 857.51 | 17,150.20 | | | 0.00% | 0.00 | 0.00 | 0.00% | 0.00 | 0.00 | 0.00% | 17,150.20 | 100.00% |
| 1.05.07.03 | TRANSPORTE DE LOSAS CON ALVEOLOS | und | 14.00 | 857.49 | 12,004.86 | | | 0.00% | 0.00 | 0.00 | 0.00% | 0.00 | 0.00 | 0.00% | 12,004.86 | 100.00% |
| 1.05.07.04 | TRANSPORTE DE ESCALERA PREFABRICADA | und | 4.00 | 587.49 | 2,349.96 | | | 0.00% | 0.00 | 0.00 | 0.00% | 0.00 | 0.00 | 0.00% | 2,349.96 | 100.00% |
| 1.05.07.05 | PUNTA DE RIEL PARA PILOTE | und | 40.00 | 750.75 | 30,030.00 | | | 0.00% | 0.00 | 0.00 | 0.00% | 0.00 | 0.00 | 0.00% | 30,030.00 | 100.00% |
| 1.05.07.06 | HINCADO DE PILOTES EN TERRENO ROCOSO | und | 40.00 | 2,812.46 | 112,498.40 | | | 0.00% | 0.00 | 0.00 | 0.00% | 0.00 | 0.00 | 0.00% | 112,498.40 | 100.00% |
| 1.05.07.07 | DESCABEZADO DE PILOTE Y ELIMINACIÓN DE ESCOMBROS | und | 40.00 | 687.74 | 27,509.60 | | | 0.00% | 0.00 | 0.00 | 0.00% | 0.00 | 0.00 | 0.00% | 27,509.60 | 100.00% |
| 1.05.07.08 | MONTAJE DE VIGAS CABEZALES | und | 20.00 | 2,657.62 | 53,152.40 | | | 0.00% | 0.00 | 0.00 | 0.00% | 0.00 | 0.00 | 0.00% | 53,152.40 | 100.00% |
| 1.05.07.09 | MONTAJE DE LOSA CON ALVEOLOS | und | 14.00 | 1,391.45 | 19,480.30 | | | 0.00% | 0.00 | 0.00 | 0.00% | 0.00 | 0.00 | 0.00% | 19,480.30 | 100.00% |
| 1.05.07.10 | TRANSPORTE DE NUCLEO PREFABRICADO | und | 2.00 | 587.51 | 1,175.02 | | | 0.00% | 0.00 | 0.00 | 0.00% | 0.00 | 0.00 | 0.00% | 1,175.02 | 100.00% |
| 1.05.07.11 | MONTAJE DE NUCLEO PREFABRICADO | und | 2.00 | 2,657.62 | 5,315.24 | | | 0.00% | 0.00 | 0.00 | 0.00% | 0.00 | 0.00 | 0.00% | 5,315.24 | 100.00% |
| 1.05.07.12 | MONTAJE DE ESCALERA PREFABRICADA | und | 4.00 | 2,657.62 | 10,630.48 | | | 0.00% | 0.00 | 0.00 | 0.00% | 0.00 | 0.00 | 0.00% | 10,630.48 | 100.00% |
| | COSTO DIRECTO | | | 2,131,907.77 | | | 851,450.14 | | | | | 851,450.14 | | | 1,280,457.63 | |
| | GASTOS GENERALES | | | 455,596.36 | | | 181,957.96 | | | | | 181,957.96 | | | 273,638.40 | |
| | UTILIDAD | | | 49,264.54 | | | 19,675.48 | | | | | 19,675.48 | | | 29,589.06 | |
| | SUB TOTAL | | | 2,636,768.67 | | | 1,053,083.57 | | | | | 1,053,083.57 | | | 1,583,685.10 | |
| | IGV 18% | | | 474,618.36 | | | 189,555.04 | | | | | 189,555.04 | | | 285,063.32 | |
| | PRESUPUESTO TOTAL | | | 3,111,387.03 | | | 1,242,638.62 | | | | | 1,242,638.62 | | | 1,868,748.42 | |

CONSORCIO MARTIMINO DEL NORTE - OPA HUACHO

...CARLOS R. PINEDA MENDEZ
 ING RESIDENTE
 C I P 34484



000060

090059

METRADOS EJECUTADOS

RESUMEN DE METRADOS DE OBRAS PORTUARIAS

RESUMEN DE METRADOS DE MUELLE ESPIGON

OBRA: **MEJORAMIENTO DE LOS SERVICIOS DEL DESEMBARCADERO PESQUERO ARTESANAL DE HUACHO, REGION LIMA, PROVINCIA DE HUACHO, DISTRITO DE HUACHO**

SUB PRES. **MUELLE ESPIGON**
PROP. **FONDEPES**
CONT. **CONSORCIO MARITIMO DEL NORTE**
SUP. **CESEL**

| ITEM | DESCRIPCION | CONTRATADO | | MET. ACUM. ANTERIOR | | MET. ACTUAL | | MET. ACUM. ACTUAL | | MET. SALDOS | |
|-------------|--|------------|-----------|---------------------|---|-------------|---------|-------------------|---------|-------------|---------|
| | | Und. | Metrado | Metrado | % | Metrado | % | Metrado | % | Metrado | % |
| 01 | OBRAS PORTUARIAS | | | | | | | | | | |
| 01.01 | OBRAS PRELIMINARES | | | | | | | | | | |
| 01.01.01 | MOVILIZACION Y DESMOVILIZACION DE EQUIPOS Y MAQUINARIAS DEL ADICIONAL N°06 | gib | 1.00 | | | 0.00 | 0.00% | 0.00 | 0.00% | 1.00 | 100.00% |
| 01.01.02 | FLETE TERRESTRE DE MATERIALES | kg | 73,176.91 | | | 0.00 | 0.00% | 0.00 | 0.00% | 73,176.91 | 100.00% |
| 01.01.03 | PRUEBA DE CARGA | und | 5.00 | | | 5.00 | 100.00% | 5.00 | 100.00% | 0.00 | 0.00% |
| 01.01.04 | DESMONTAJE Y TRASLADO DE LLANTAS DE LA DEFENSA DEL MUELLE EXISTENTE | und | 67.00 | | | 0.00 | 0.00% | 0.00 | 0.00% | 67.00 | 100.00% |
| 01.01.05 | DESMONTAJE Y TRASLADO DE DEFENSAS DE MADERA 8"X8"X3m-5m DEL MUELLE EXISTENTE | und | 40.00 | | | 0.00 | 0.00% | 0.00 | 0.00% | 40.00 | 100.00% |
| 01.01.06 | DESMONTAJE Y TRASLADO DE BLOCKS DE JEBE DE HUECO DEL MUELLE EXISTENTE | und | 48.00 | | | 0.00 | 0.00% | 0.00 | 0.00% | 48.00 | 100.00% |
| 01.01.07 | DESMONTAJE Y TRASLADO DE SARDINELES 8"X8"X6m DEL MUELLE EXISTENTE | und | 19.00 | | | 0.00 | 0.00% | 0.00 | 0.00% | 19.00 | 100.00% |
| 01.01.08 | DESMONTAJE Y TRASLADO DE BITAS, PESCANTES DEL MUELLE EXISTENTE | und | 14.00 | | | 0.00 | 0.00% | 0.00 | 0.00% | 14.00 | 100.00% |
| 01.01.09 | DESMONTAJE Y TRASLADO DE BARANDAS DE MADERA EN EL PUENTE DEL MUELLE EXISTENTE | m | 175.56 | | | 0.00 | 0.00% | 0.00 | 0.00% | 175.56 | 100.00% |
| 01.01.10 | DESMONTAJE Y TRASLADO DE BARANDAS METALICAS DE LA ESCALERA EN ENBARCADERO DEL MUELLE EXISTENTE | m | 5.30 | | | 0.00 | 0.00% | 0.00 | 0.00% | 5.30 | 100.00% |
| 01.01.11 | DESMONTAJE Y TRASLADO DEL FARO Y POSTES DE ALUMBRADO DEL MUELLE EXISTENTE | und | 1.00 | | | 0.00 | 0.00% | 0.00 | 0.00% | 1.00 | 100.00% |
| 01.01.12 | DEMOLICION DE VIGAS Y LOSAS | m3 | 0.50 | | | 0.00 | 0.00% | 0.00 | 0.00% | 0.50 | 100.00% |
| 01.01.13 | DEMOLICION DE COLUMNAS Y MUROS | m3 | 1.66 | | | 0.00 | 0.00% | 0.00 | 0.00% | 1.66 | 100.00% |
| 01.01.14 | DEMOLICION DEL PISO DE CONCRETO | m3 | 0.33 | | | 0.00 | 0.00% | 0.00 | 0.00% | 0.33 | 100.00% |
| 01.01.15 | ELIMINACION DEL MATERIAL PROCEDENTE DE LA DEMOLICION | m3 | 3.74 | | | 0.00 | 0.00% | 0.00 | 0.00% | 3.74 | 100.00% |
| 01.02 | PUENTE DE ACCESO POR NUEVO DISEÑO | | | | | | | | | | |
| 01.02.01 | NUCLEOS | | | | | | | | | | |
| 01.02.01.01 | ESTRUCTURA DE SOPORTE EN NUCLEO EN PUENTE | m2 | 260.76 | | | 22.98 | 8.81% | 22.98 | 8.81% | 237.78 | 91.19% |
| 01.02.02 | JUNTAS LONGITUDINALES Y TRANSVERSALES | | | | | | | | | | |
| 01.02.02.01 | CONCRETO Fc 350 kg/cm2, ENCOFRADO ENTRE PILOTES Y VIGAS TRASNVERSALES EN PUENTE | und | 47.00 | | | 47.00 | 100.00% | 47.00 | 100.00% | 0.00 | 0.00% |
| 01.03 | HINCADO Y MONTAJE DE PREFABRICADOS | | | | | | | | | | |
| 01.03.01 | PUNTA DE RIEL PARA PILOTES EN TERRENOS ROCOSOS | und | 186.00 | | | 162.00 | 87.10% | 162.00 | 87.10% | 24.00 | 12.90% |
| 01.03.02 | HINCADO DE PILOTE EN TERRENO ROCOSO | und | 186.00 | | | 158.00 | 84.95% | 158.00 | 84.95% | 28.00 | 15.05% |
| 01.03.03 | DESCABEZADO DE PILOTES Y ELMINACION DE ESCOMBROS | und | 186.00 | | | 162.00 | 87.10% | 162.00 | 87.10% | 24.00 | 12.90% |
| 01.03.01 | FABRICACION DE VIGAS GUARDERAS | | | | | | | | | | |
| 01.03.01.01 | CONCRETO VIGAS GUARDERAS Fc 280 kg/cm2 | m3 | 24.37 | | | | 0.00% | 0.00 | 0.00% | 24.37 | 100.00% |
| 01.03.01.02 | ENCOFRADO Y DEENCOFRADO CARAVISTA PARA VIGAS GUARDERAS | m2 | 173.12 | | | | 0.00% | 0.00 | 0.00% | 173.12 | 100.00% |
| 01.03.01.03 | ACERO DE REFUERZO fy=4200kg/cm2 EN VIGAS GUARDERAS | kg | 4,787.04 | | | | 0.00% | 0.00 | 0.00% | 4,787.04 | 100.00% |
| 01.03.02 | NUCLEOS | | | | | | | | | | |
| 01.03.02.01 | ESTRUCTURA DE SOPORTE EN NUCLEO EN PUENTE | m2 | 54.40 | | | | 0.00% | 0.00 | 0.00% | 54.40 | 100.00% |
| 01.03.03 | JUNTAS LONGITUDINALES Y TRANSVERSALES | | | | | | | | | | |
| 01.03.03.01 | CONCRETO Fc 350 kg/cm2, ENCOFRADO ENTRE PILOTES Y VIGAS TRASNVERSALES EN PUENTE | und | 10.00 | | | 3.00 | 30.00% | 3.00 | 30.00% | 7.00 | 70.00% |
| 01.03.04 | HINCADO Y MONTAJE DE PREFABRICADOS | | | | | | | | | | |
| 01.03.04.01 | PUNTA RIEL PARA PILOTES EN TERRENO ROCOSO | und | 50.00 | | | 9.00 | 18.00% | 9.00 | 18.00% | 41.00 | 82.00% |
| 01.03.04.02 | HINCADO DE PILOTE EN TERRENO ROCOSO | und | 50.00 | | | 8.00 | 16.00% | 8.00 | 16.00% | 42.00 | 84.00% |
| 01.03.04.03 | DESCABEZADO DE PILOTES Y ELIMINACION DE ESCOMBROS | und | 50.00 | | | 9.00 | 18.00% | 9.00 | 18.00% | 41.00 | 82.00% |
| 01.03.04.04 | TRANSPORTE DE VIGAS GUARDERAS | und | 50.00 | | | | 0.00% | 0.00 | 0.00% | 50.00 | 100.00% |
| 01.03.04.05 | MONTAJE DE VIGAS GUARDERAS | und | 50.00 | | | | 0.00% | 0.00 | 0.00% | 50.00 | 100.00% |

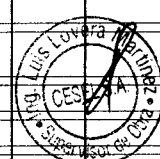

CONSORCIO MARITIMO DEL NORTE - OPA HUACHO
CARLOS R. PAREDA MENDEZ
ING RESIDENTE
C.I.P. 34484

000058

SUSTENTACION DE METRADOS

PARTIDA
01 OBRAS PORTUARIAS
01.01 OBRAS PRELIMINARES
01.01.03 PRUEBA DE CARGA

Und 5.00

| Descripción | Und. | Cantidad | Parcial |
|-----------------|------|----------|---------|
| PRUEBA DE CARGA | | | |
| | und | 5.00 | 5.00 |

| | |
|-----------------------------------|-------------|
| Metrado Acumulado Actual | 5.00 |
| Metrado Acumulado Anterior | 0.00 |
| Metrado Actual | 5.00 |

ITEM **PARTIDA**
01.02 **PUENTE DE ACCESO POR NUEVO DISEÑO**
01.02.01 **NUCLEOS**
01.02.01.01 **ESTRUCTURA DE SOPORTE EN NUCLEO EN PUENTE**

M2 22.98

| Descripción | N° NUCLEOS | CANTIDAD | AREA | LARGO | ANCHO | ALTURA | METRADO |
|---|---------------------------------|----------|------|-------|-------|--------|---------|
| ESTRUCTURA DE SOPORTE EN NUCLEO EN PUENTE | ESTRUCTURA DE SOPORTE EN NUCLEO | | | | | | |
| | 2.00 | 1.00 | | 4.26 | 2.50 | 1.00 | 22.98 |
| | 2.00 | 2.00 | | 1.50 | 0.28 | 1.00 | 21.30 |
| | | | | | | | 1.68 |

| | |
|-----------------------------------|--------------|
| Metrado Acumulado Actual | 22.98 |
| Metrado Acumulado Anterior | 0.00 |
| Metrado Actual | 22.98 |

CONSORCIO MARITIMO DEL NORTE - DPA HUACHO

CARLOS R. PEREDA MENDEZ
 ING. RESIDENTE
 C I 34484

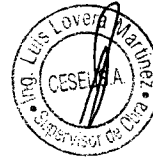

030055

ITEM PARTIDA
 01.02.02 JUNTAS LONGITUDINALES Y TRANSVERSALES
 01.02.02.01 CONCRETO Fc 350 kg/cm2, ENCOFRADO ENTRE PILOTES Y VIGAS TRASNVERSALES EN PUENTE

Und 47.00

| Descripción | N° Veces | Cantidad | Parcial |
|---------------------|----------|----------|--------------|
| NUEVO MUELLE | | | 47.00 |
| Puente | | | |
| EJE 1 | 1.00 | 1.00 | 1.00 |
| EJE 2 | 1.00 | 1.00 | 1.00 |
| EJE 3 | 1.00 | 1.00 | 1.00 |
| EJE 4 | 1.00 | 1.00 | 1.00 |
| EJE 5 | 1.00 | 1.00 | 1.00 |
| EJE 6 | 1.00 | 1.00 | 1.00 |
| EJE 7 | 1.00 | 1.00 | 1.00 |
| EJE 8 | 1.00 | 1.00 | 1.00 |
| EJE 9 | 1.00 | 1.00 | 1.00 |
| EJE 10 | 1.00 | 1.00 | 1.00 |
| EJE 11 | 1.00 | 1.00 | 1.00 |
| EJE 12 | 1.00 | 1.00 | 1.00 |
| EJE 13 | 1.00 | 1.00 | 1.00 |
| EJE 14 | 1.00 | 1.00 | 1.00 |
| EJE 15 | 1.00 | 1.00 | 1.00 |
| EJE 16 | 1.00 | 1.00 | 1.00 |
| EJE 17 | 1.00 | 1.00 | 1.00 |
| EJE 18 | 1.00 | 1.00 | 1.00 |
| EJE 19 | 1.00 | 1.00 | 1.00 |
| EJE 20 | 1.00 | 1.00 | 1.00 |
| EJE 21 | 1.00 | 1.00 | 1.00 |
| EJE 22 | 1.00 | 1.00 | 1.00 |
| EJE 23 | 1.00 | 1.00 | 1.00 |
| EJE 24 | 1.00 | 1.00 | 1.00 |
| EJE 25 | 1.00 | 1.00 | 1.00 |
| EJE 26 | 1.00 | 1.00 | 1.00 |
| EJE 27 | 1.00 | 1.00 | 1.00 |
| EJE 28 | 1.00 | 1.00 | 1.00 |
| EJE 29 | 1.00 | 1.00 | 1.00 |
| EJE 30 | 1.00 | 1.00 | 1.00 |
| EJE 31 | 1.00 | 1.00 | 1.00 |
| EJE 32 | 1.00 | 1.00 | 1.00 |
| EJE 33 | 1.00 | 1.00 | 1.00 |
| EJE 34 | 1.00 | 1.00 | 1.00 |
| EJE 35 | 1.00 | 1.00 | 1.00 |
| EJE 36 | 1.00 | 1.00 | 1.00 |
| EJE 37 | 1.00 | 1.00 | 1.00 |
| EJE 38 | 1.00 | 1.00 | 1.00 |
| EJE 39 | 1.00 | 1.00 | 1.00 |
| EJE 40 | 1.00 | 1.00 | 1.00 |
| EJE 41 | 1.00 | 1.00 | 1.00 |
| EJE 42 | 1.00 | 1.00 | 1.00 |
| EJE 43 | 1.00 | 1.00 | 1.00 |
| EJE 44 | 1.00 | 1.00 | 1.00 |
| EJE 45 | 1.00 | 1.00 | 1.00 |
| EJE 46 | 1.00 | 1.00 | 1.00 |
| EJE 47 | 1.00 | 1.00 | 1.00 |

CONCRETO Fc 350 kg/cm2,
 ENCOFRADO ENTRE PILOTES Y
 VIGAS TRASNVERSALES EN PUENTE

| | |
|----------------------------|-------|
| Metrado Acumulado Actual | 47.00 |
| Metrado Acumulado Anterior | 0.00 |
| Metrado Actual | 47.00 |

CONSORCIO MARITIMO DEL NORTE - DPA HUACHO

CARLOS R. PÉREZ MENDÉZ
 ING. RESIDENTE
 C I P 34484



0032

003054

ITEM 01.02.03 PARTIDA HINCADO Y MONTAJE DE PREFABRICADOS
 01.02.03.01 PUNTA DE RIEL PARA PILOTES EN TERRENOS ROCOSOS

Und 162.00

| Descripción | Und | N° Veces | Cantidad | Parcial |
|--|--|----------|----------|---------|
| PUNTA DE RIEL PARA PILOTES EN TERRENOS ROCOSOS | MUELLE EXISTENTE | | | 162.00 |
| | Und | 1.00 | 162.00 | 162.00 |
| | Punta para pilotes en el puente del nuevo muelle | | | |

| | |
|----------------------------|--------|
| Metrado Acumulado Actual | 162.00 |
| Metrado Acumulado Anterior | 0.00 |
| Metrado Actual | 162.00 |

ITEM 01.02.03.02 PARTIDA HINCADO DE PILOTE EN TERRENO ROCOSO

UND 158.00

| Descripción | Und | N° Veces | Cantidad | Parcial |
|-------------------------------------|--|----------|----------|---------|
| HINCADO DE PILOTE EN TERRENO ROCOSO | MUELLE EXISTENTE | | | 158.00 |
| | Und | 1.00 | 158.00 | 158.00 |
| | Hincado de pilotes en el puente en el nuevo muelle | | | |

| | |
|----------------------------|--------|
| Metrado Acumulado Actual | 158.00 |
| Metrado Acumulado Anterior | 0.00 |
| Metrado Actual | 158.00 |

ITEM 01.02.03.03 PARTIDA DESCABEZADO DE PILOTES Y ELMINACION DE ESCOMBROS

UND 162.00

| Descripción | Und | N° Veces | Cantidad | Parcial |
|--|--|----------|----------|---------|
| DESCABEZADO DE PILOTES Y ELMINACION DE ESCOMBROS | MUELLE EXISTENTE | | | 162.00 |
| | Und | 1.00 | 162.00 | 162.00 |
| | Descabezado de pilotes en el puente del nuevo muelle | | | |

| | |
|----------------------------|--------|
| Metrado Acumulado Actual | 162.00 |
| Metrado Acumulado Anterior | 0.00 |
| Metrado Actual | 162.00 |

ITEM 1.03 PARTIDA CABEZO POR NUEVO DISEÑO
 01.03.03 JUNTAS LONGITUDINALES Y TRANSVERSALES
 01.03.03.01 CONCRETO f'c 350 kg/cm2, ENCOFRADO ENTRE PILOTES Y VIGAS TRASNVERSALES EN PUENTE

Und 3.00

| Descripción | N° Veces | Cantidad | Parcial | |
|--|--------------|----------|---------|------|
| CONCRETO f'c 350 kg/cm2, ENCOFRADO ENTRE PILOTES Y VIGAS TRASNVERSALES EN PUENTE | NUEVO MUELLE | | | 3.00 |
| | Cabezo | | | |
| | 1.00 | 1.00 | 1.00 | |
| | 1.00 | 1.00 | 1.00 | |
| | 1.00 | 1.00 | 1.00 | |

| | |
|----------------------------|------|
| Metrado Acumulado Actual | 3.00 |
| Metrado Acumulado Anterior | 0.00 |
| Metrado Actual | 3.00 |

CONSORCIO MARITIMO DEL NORTE - DPA HUACHO
 CARLOS R. PEREDA MENDEZ
 ING. RESIDENTE
 C.P. 34484



0033

ITEM PARTIDA
 01.03.04 HINCADO Y MONTAJE DE PREFABRICADOS
 01.03.04.01 PUNTA RIEL PARA PILOTES EN TERRENO ROCOSO

Und 9.00

| Descripción | Und | N° Veces | Cantidad | Parcial |
|---|--|----------|----------|---------|
| PUNTA RIEL PARA PILOTES EN TERRENO ROCOSO | MUELLE EXISTENTE | | | |
| | Cabezo | | | |
| | Punta para pilotes en el cabezo del nuevo muelle | Und | 1.00 | 9.00 |

| | |
|-----------------------------------|-------------|
| Metrado Acumulado Actual | 9.00 |
| Metrado Acumulado Anterior | 0.00 |
| Metrado Actual | 9.00 |

ITEM PARTIDA
 01.03.04.02 HINCADO DE PILOTE EN TERRENO ROCOSO

Und 8.00

| Descripción | Und | N° Veces | Cantidad | Parcial |
|-------------------------------------|--|----------|----------|---------|
| HINCADO DE PILOTE EN TERRENO ROCOSO | MUELLE EXISTENTE | | | |
| | Cabezo | | | |
| | Hincado de pilotes en el cabezo del nuevo muelle | Und | 1.00 | 8.00 |

| | |
|-----------------------------------|-------------|
| Metrado Acumulado Actual | 8.00 |
| Metrado Acumulado Anterior | 0.00 |
| Metrado Actual | 8.00 |

ITEM PARTIDA
 01.03.04.03 DESCABEZADO DE PILOTES Y ELIMINACION DE ESCOMBROS

| Descripción | Und | N° Veces | Cantidad | Parcial |
|---|--|----------|----------|---------|
| DESCABEZADO DE PILOTES Y ELIMINACION DE ESCOMBROS | MUELLE EXISTENTE | | | |
| | Cabezo | | | |
| | Hincado de pilotes en el cabezo del nuevo muelle | Und | 1.00 | 9.00 |

| | |
|-----------------------------------|-------------|
| Metrado Acumulado Actual | 9.00 |
| Metrado Acumulado Anterior | 0.00 |
| Metrado Actual | 9.00 |

CONSORCIO MARITIMO DEL NORTE - DPA HUACHO

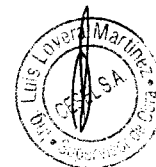
 CARLOS R. PEREDA MENDEZ
 ING RESIDENTE
 C I 34484

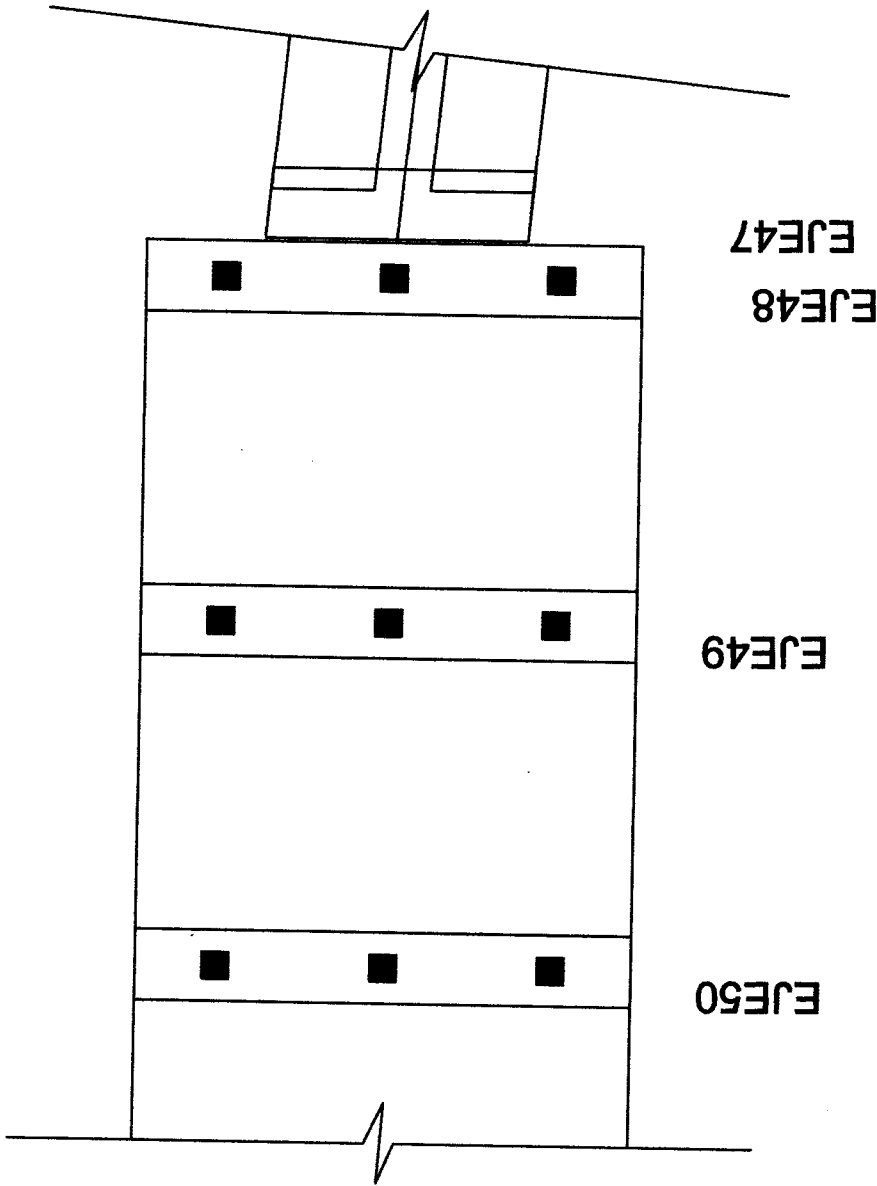

LEYENDA:

PILOTES VERTICALES



| | | | | | |
|--|--------|-----------|------------|-----------|--|
| RESPONSABLE: | | REVISADO: | | APROBADO: | |
| CONSORCIO MARITIMO DEL NORTE | | | | | |
| PROYECTO: "MEJORAMIENTO INTEGRAL DEL DESEMBARCADERO PESQUERO ARTESANAL DE HUACHO, REGION LIMA, PROVINCIA DE HUaura, DISTRITO DE HUACHO." | | | | | |
| REGION: | PROV. | DIST. | FECHA | | |
| LIMA | HUACHO | HUACHO | ABRIL 2018 | | |
| PIELES: | | ESCALA | | INDICADA | |
| PILOTES HINCADO, DESCABEZADO, PUNTA DE PILOTE PARA PILOTES VERTICALES EN EL CABEZO | | | | | |
| DIBUJOS: | D.O.A | | | | |

CONSORCIO MARITIMO DEL NORTE - DPA HUACHO

CARLOS R. PARESA MENDEZ
ING RESIDENTE
CIP/34484



000051

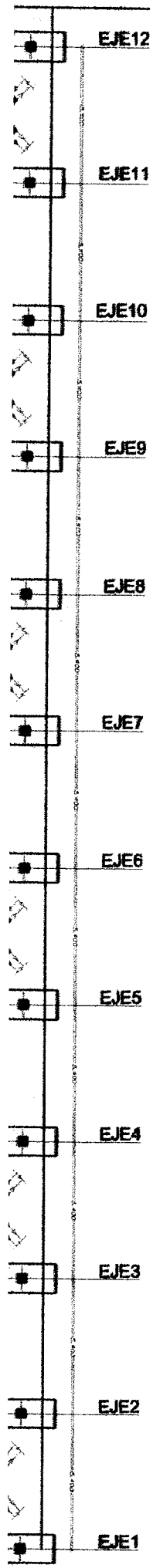

CONSORCIO MARITIMO DEL NORTE - DPA HUACHO

CARLOS B. MURRAY MENEZ
 ING. RESIDENTE
 C.I.F. 34484



LEYENDA:

- PILOTES VERBALES
- PILOTES NOUAVADOS

| | | | | |
|--|--|--|--------------------------|---------------------|
| <p>CONSORCIO MARITIMO DEL NORTE</p> | | REGION: LIMA DPA: | PILOTAJE: HUACHO DPA: | DPA: HUACHO DPA: |
| | | PLAN: PILOTES INICIALES, DESARROLLO, PUNTA DE PILOTE PARA PILOTES VERBALES EN EL PUERTO DE HUACHO. | | |

000050

FORMULA POLINÓMICA



VALORIZACIÓN N° 01 DEL ADICIONAL N° 06 DEL 01 A
SEPTIEMBRE DEL 2018



Contrato N° 024-2017- FONDEPES Ejecución
de la Obra: MEJORAMIENTO DE LOS
SERVICIOS DEL DESEMBARCADERO
PESQUERO ARTESANAL DE

Fórmula Polinómica

Presupuesto

MEJORAMIENTO DE LOS SERVICIOS DEL DESEMBARCADERO PESQUERO ARTESANAL DE
HUACHO, REGION LIMA, PROVINCIA DE HUAURA, DISTRITO DE HUACHO

Fecha Presupuesto

20/04/2017

Propietario:

FONDEPES

Contratista:

CONSORCIO MARITIMO DEL NORTE

Supervisión:

CESEL

Formula :

ADICIONAL N° 06, OBRAS PORTUARIAS

$$K = 0.299*(Mr / Mo) + 0.062*(Cr / Co) + 0.079*(Ar / Ao) + 0.071*(Pr / Po) + 0.489*(Mr / Mo)$$

Área Geográfica:

2
C.BASE

| Monomio | Factor | (%) | Símbolo | Indice | Descripción | abr-17 | | ago-18 | |
|---------|--------|---------|---------|--------|-------------------------------------|--------|--------|--------|--------|
| | | | | | | IU | COEFIC | IU | COEFIC |
| 1 | 0.299 | 100.00% | M | 47 | MANO DE OBRA INC. LEYES SOCIALES | 563.25 | 0.299 | 602.11 | 0.320 |
| 2 | 0.062 | 100.00% | C | 23 | CEMENTO PORTLAD TIPO V | 418.10 | 0.062 | 439.25 | 0.065 |
| 3 | 0.079 | 100.00% | A | 03 | ACERO DE COSTRUCCION CORRUGADO | 431.87 | 0.079 | 525.48 | 0.096 |
| 4 | 0.071 | 100.00% | P | 56 | PLACHA DE ACERO LAC | 505.18 | 0.071 | 542.19 | 0.076 |
| 5 | 0.489 | 100.00% | M | 49 | MAQUINARIA Y EQUIPO IMPORTADO | 292.48 | 0.489 | 302.20 | 0.505 |
| Kr = | | | | | | | 1.000 | | 1.062 |

CONSORCIO MARITIMO DEL NORTE - DPA HUACHO

CARLOS R. BARRERA MENDEZ
ING RESIDENTE
C I P 31484



REAJUSTES

OBRA: MEJORAMIENTO DE LOS SERVICIOS DEL DESEMBARCADERO PESQUERO ARTESANAL DE HUACHO, REGION LIMA, PROVINCIA DE HUAURA, DISTRITO DE HUACHO
 PROP. FONDEPES
 CONT. CONSORCIO MARITIMO DEL NORTE
 SUP. CESEL

CUADRO DE REINTEGROS

FORMULA POLINOMICA N° 11: ADICIONAL N° 06, OBRAS PORTUARIAS

| MES | VAL N° | PROGRAMADO | | | | EJECUTADO | | | | Reajuste Reconocido | | |
|--------------|--------|---------------------------|-----------------------------------|-------------|-------|------------------------|----------------------------------|-------------------------|----------|---------------------|------------------------------|----------------------|
| | | Valorización Programada | Valorización Programada Acumulada | "K" del Mes | | Valorización Ejecutada | Valorización Ejecutada Acumulada | "K" del Mes | | | Reajuste Ejecutado Acumulado | |
| | | | | Mes | K | | | Mes | K | | | |
| sep-2018 | 01 | S/. 0.00 | S/. 0.00 | ago-2018 | 1.062 | 0.000 | S/. 0.00 | S/. 1,053,083.57 | ago-2018 | 1.062 | 65,650.510 | S/. 65,650.51 |
| oct-2018 | 02 | S/. 0.00 | S/. 0.00 | | | | | | | | | |
| TOTAL | | S/. 0.00 | S/. 0.00 | | | | S/. 1,053,083.57 | S/. 1,053,083.57 | | | 65,650.510 | S/. 65,650.51 |
| | | Acumulado Total | | | | 65,650.51 | | | | | | |
| | | Acumulado Anterior | | | | | | | | | | |
| | | Reintegro del mes | | | | 65,650.51 | | | | | | |

CONSORCIO MARTINO DEL NORTE - DPA HUACHO
 ...CARLOS RIVEREDA MENDEZ
 ING. RESIDENTE
 C.I. 34484



000047

000048

PANEL FOTOGRAFICO

**“Mejoramiento Integral del Desembarcadero Pesquero Artesanal de Huacho,
Región Lima, Provincia de Huaura, Distrito de Huacho”**

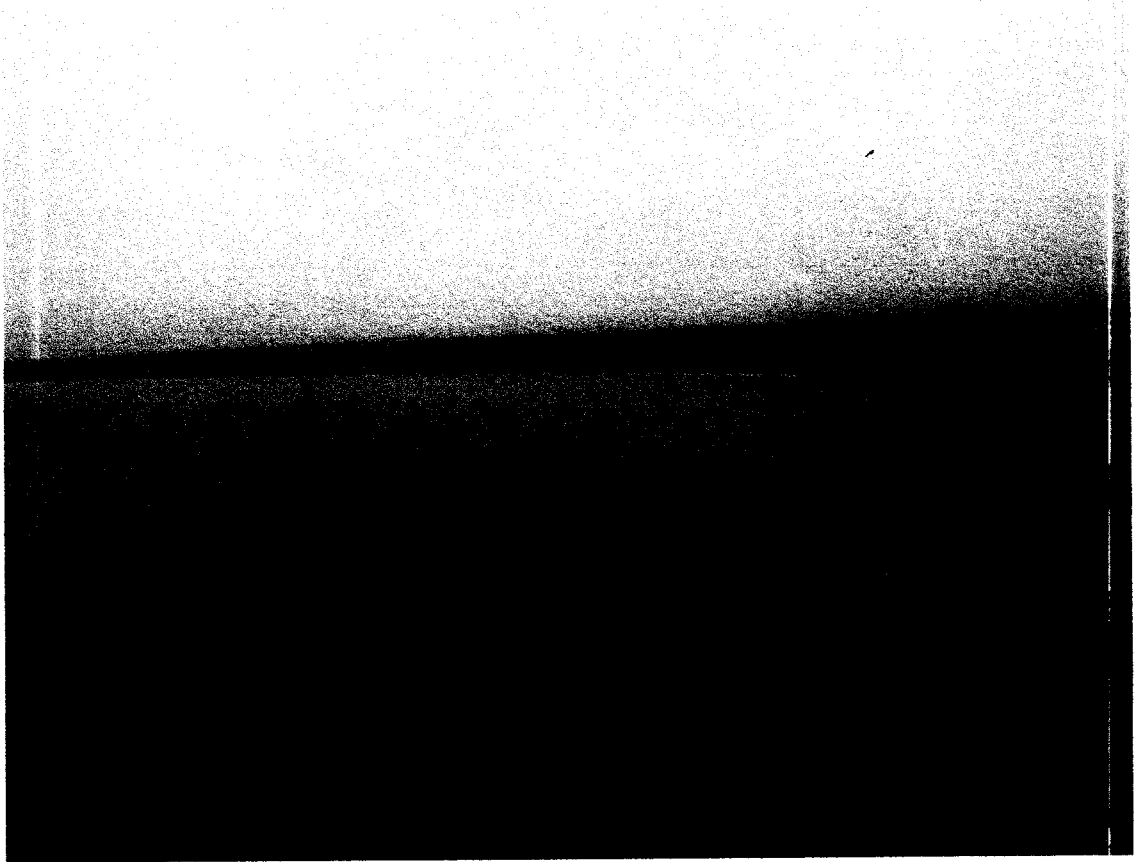

SUSTENTO FOTOGRAFICO – VALORIZACION N°01 ADICIONAL

N°06

1. OBRAS PORTUARIAS

01.01 Obras Preliminares

01.01.03 Prueba de carga dinámica

Foto N° 01: Prueba de carga dinámica en el eje



01.02.01.01 Estructura de soporte en núcleo de puente

Foto N° 10: Demolición de las vigas y losas del muelle existente



CONSORCIO MARITIMO
CARLOS PEREDA MENDEZ
RESIDENTE
INCC 34484

01.02.02.01 Concreto F'C 350 kg/cm² , encofrado entre pilotes y vigas transversales en puente

Foto N° 11: Demolición de columnas y muros del antiguo muelle



01.02.03.01 Punta riel para pilote

Foto N° 11: Demolición de piso de concreto

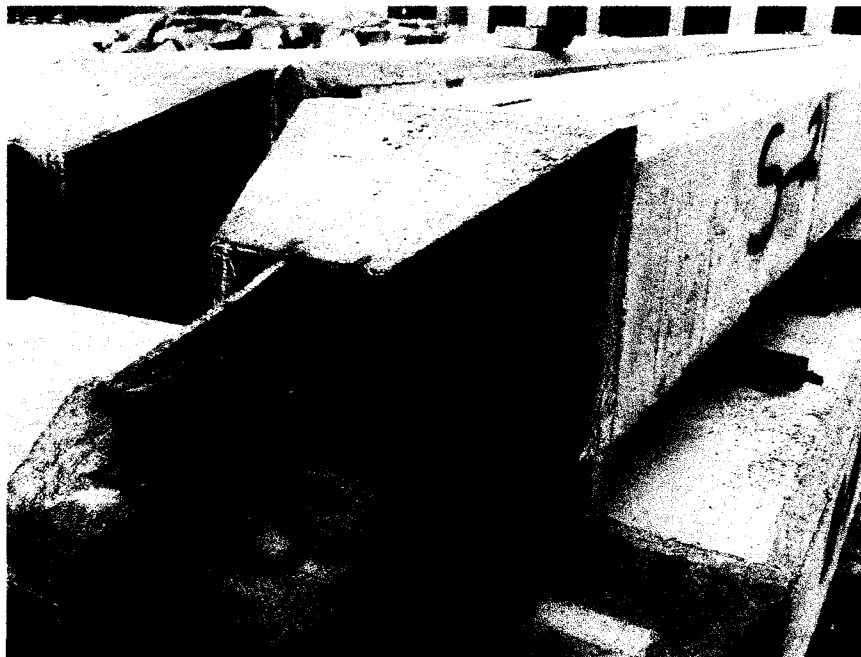

CONSORCIO MARTINO DEL NORTE - DPA HUACHO
CARLOS R. PEREDA MENDEZ
ING. RESIDENTE
C.I.P. 34484

01.02.03.02 Hincado de pilotes en terreno rocoso

Foto N° 12: Descabezado de pilote en el puente

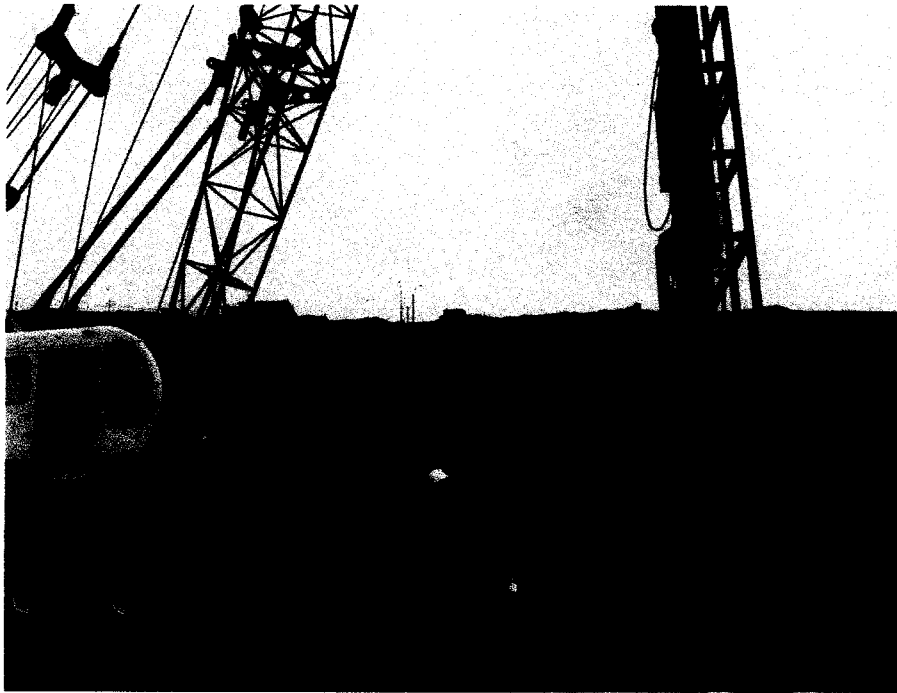

01.02.03.03 Descabezado de pilotes y eliminación de escombros



CONSORCIO MARITIMO DEL NORTE - DPA HUACHO
ING. JOSÉ R. PEREDA MENDEZ
G. RESIDENTE
34484

INDICES UNIFICADOS

N° 047-2014-PCM; la Resolución Ministerial N° 293-2014-PCM, que aprobó el Cuadro para Asignación de Personal Provisional de la Comisión Nacional para el Desarrollo y Vida sin Drogas – DEVIDA y la Resolución de Presidencia Ejecutiva N° 006-2017-DV-PE, que aprobó el reordenamiento de cargos del Cuadro para Asignación de Personal Provisional.

SE RESUELVE:

Artículo 1°.- Designar al señor JOSE ALBERTO MURO VENTURA en el cargo de confianza de Coordinador Territorial de Oficina Zonal de la Dirección de Articulación Territorial, con código N° 01210011 de la Comisión Nacional para el Desarrollo y Vida sin Drogas – DEVIDA.

Artículo 2.- Disponer la publicación de la presente Resolución en el Diario Oficial El Peruano, conforme a ley.

Regístrese, comuníquese, publíquese y archívese.

CARMEN MASÍAS CLAUX
Presidenta Ejecutiva

1521814-1

ORGANISMOS TÉCNICOS ESPECIALIZADOS



Designan responsable de entregar la información pública solicitada al CONCYTEC

RESOLUCIÓN DE PRESIDENCIA
N° 064-2017-CONCYTEC-P

Lima, 16 de mayo de 2017

CONSIDERANDO:

Que, la Ley N° 27806, Ley de Transparencia y Acceso a la Información Pública, cuyo Texto Único Ordenado ha sido aprobado mediante Decreto Supremo N° 043-2003-PCM, tiene por finalidad promover la transparencia de los actos del Estado y regular el derecho fundamental de acceso a la información consagrado en el Numeral 5 del Artículo 2 de la Constitución Política del Perú;

Que, el Artículo 3 del citado Texto Único Ordenado establece que la entidad pública designará al funcionario responsable de entregar la información de acceso público, en concordancia con el Artículo 4 del Reglamento de la Ley de Transparencia y Acceso a la Información Pública, aprobado por Decreto Supremo N° 072-2003-PCM, el cual prescribe que la designación del funcionario responsable de entregar la información se efectuará mediante Resolución de la máxima autoridad de la Entidad y será publicada en el diario oficial "El Peruano";

Que, mediante Resolución de Presidencia N° 140-2014-CONCYTEC-P, se designó al Jefe de la Oficina General de Asesoría Jurídica como responsable de entregar la información pública correspondiente al CONCYTEC;

Que, se ha visto por conveniente dar por concluida la referida designación y designar al nuevo responsable de entregar la información pública solicitada al CONCYTEC;

De conformidad con lo dispuesto en la Ley N° 27806, Ley de Transparencia y Acceso a la Información Pública, su Texto Único Ordenado aprobado mediante Decreto Supremo N° 043-2003-PCM, la Ley N° 28613, Ley del Consejo Nacional de Ciencia, Tecnología e Innovación Tecnológica – CONCYTEC y el Decreto Supremo N° 026-

2014-PCM, que aprueba el Reglamento de Organización y Funciones del CONCYTEC;

SE RESUELVE:

Artículo 1.- Dar por concluida la designación efectuada mediante Resolución de Presidencia N° 140-2014-CONCYTEC-P.

Artículo 2.- Designar al servidor Carlos Alberto Rivera Tuesta, Especialista Legal para la Oficina General de Asesoría Jurídica, como responsable de entregar la información pública solicitada al Consejo Nacional de Ciencia, Tecnología e Innovación Tecnológica – CONCYTEC, en adición a sus funciones.

Artículo 3.- Disponer que la presente Resolución sea notificada al servidor mencionado en el artículo precedente y a la Oficina de Personal, para su conocimiento y fines.

Artículo 4.- Disponer la publicación de la presente Resolución en el Diario Oficial "El Peruano" y en el Portal de Transparencia del Consejo Nacional de Ciencia, Tecnología e Innovación Tecnológica - CONCYTEC.

Regístrese, comuníquese y publíquese.

ANMARY NARCISO SALAZAR
Presidenta (e)

1521645-1



Índices Unificados de Precios para las seis Áreas Geográficas correspondientes al mes de abril de 2017

RESOLUCIÓN JEFATURAL
N° 157-2017-INEI

Lima, 17 de mayo de 2017

CONSIDERANDO:

Que, de acuerdo a lo dispuesto en la Novena Disposición Complementaria y Transitoria del Decreto Ley 25862, de 18.11.92, se declara en desactivación y disolución al Consejo de Reajuste de Precios de la Construcción;

Que, asimismo la Undécima Disposición Complementaria y Transitoria del referido Decreto Ley, dispone transferir al Instituto Nacional de Estadística e Informática (INEI) las funciones de elaboración de los Índices de los elementos que determinen el costo de las Obras;

Que, la Dirección Técnica de Indicadores Económicos ha elaborado el Informe N° 02-04-2017/DTIE, referido a los Índices Unificados de Precios para las Áreas Geográficas 1, 2, 3, 4, 5 y 6, correspondientes al mes de Abril de 2017 y que cuenta con la conformidad de la Comisión Técnica para la Aprobación de los Índices Unificados de Precios de la Construcción, por lo que resulta necesario expedir la Resolución Jefatural correspondiente, así como disponer su publicación en el Diario Oficial El Peruano, y;

Con las visaciones de la Sub Jefatura de Estadística; de la Dirección Técnica de Indicadores Económicos y de la Oficina Técnica de Asesoría Jurídica; y,

En uso de las atribuciones conferidas por el artículo 6° del Decreto Legislativo N° 604, Ley de Organización y Funciones del Instituto Nacional de Estadística e Informática.

SE RESUELVE:

Artículo 1°.- Aprobar los Índices Unificados de Precios (Base: julio 1992 = 100,0) para las seis (6) Áreas Geográficas correspondientes al mes de Abril de 2017, que se indican en el cuadro siguiente:

| ÁREAS GEOGRÁFICAS | | | | | | | | | | | | | |
|-------------------|---------|---------|---------|---------|---------|---------|------|---------|---------|---------|---------|---------|---------|
| Cód. | 1 | 2 | 3 | 4 | 5 | 6 | Cód. | 1 | 2 | 3 | 4 | 5 | 6 |
| 01 | 804,32 | 804,32 | 804,32 | 804,32 | 804,32 | 804,32 | 02 | 448,33 | 448,33 | 448,33 | 448,33 | 448,33 | 448,33 |
| 03 | 431,87 | 431,87 | 431,87 | 431,87 | 431,87 | 431,87 | 04 | 557,06 | 940,80 | 1038,54 | 593,62 | 398,80 | 777,66 |
| 05 | 449,52 | 218,28 | 411,28 | 609,91 | (*) | 656,97 | 06 | 830,58 | 830,58 | 830,58 | 830,58 | 830,58 | 830,58 |
| 07 | 608,77 | 608,77 | 608,77 | 608,77 | 608,77 | 608,77 | 08 | 780,91 | 780,91 | 780,91 | 780,91 | 780,91 | 780,91 |
| 09 | 235,80 | 235,80 | 235,80 | 235,80 | 235,80 | 235,80 | 10 | 401,43 | 401,43 | 401,43 | 401,43 | 401,43 | 401,43 |
| 11 | 233,73 | 233,73 | 233,73 | 233,73 | 233,73 | 233,73 | 12 | 317,78 | 317,78 | 317,78 | 317,78 | 317,78 | 317,78 |
| 13 | 1174,50 | 1174,50 | 1174,50 | 1174,50 | 1174,50 | 1174,50 | 14 | 285,57 | 285,57 | 285,57 | 285,57 | 285,57 | 285,57 |
| 17 | 611,55 | 686,52 | 703,22 | 880,46 | 716,52 | 857,82 | 16 | 362,41 | 362,41 | 362,41 | 362,41 | 362,41 | 362,41 |
| 19 | 696,24 | 696,24 | 696,24 | 696,24 | 696,24 | 696,24 | 18 | 315,01 | 315,01 | 315,01 | 315,01 | 315,01 | 315,01 |
| 21 | 459,40 | 401,92 | 426,29 | 431,73 | 426,29 | 410,96 | 20 | 1396,46 | 1396,46 | 1396,46 | 1396,46 | 1396,46 | 1396,46 |
| 23 | 418,10 | 418,10 | 418,10 | 418,10 | 418,10 | 418,10 | 22 | 367,30 | 367,30 | 367,30 | 367,30 | 367,30 | 367,30 |
| 27 | 701,24 | 701,24 | 701,24 | 701,24 | 701,24 | 701,24 | 24 | 247,03 | 247,03 | 247,03 | 247,03 | 247,03 | 247,03 |
| 31 | 371,95 | 371,95 | 371,95 | 371,95 | 371,95 | 371,95 | 26 | 366,43 | 366,43 | 366,43 | 366,43 | 366,43 | 366,43 |
| 33 | 829,55 | 829,55 | 829,55 | 829,55 | 829,55 | 829,55 | 28 | 598,47 | 598,47 | 598,47 | 565,86 | 598,47 | 598,47 |
| 37 | 297,51 | 297,51 | 297,51 | 297,51 | 297,51 | 297,51 | 30 | 461,46 | 461,46 | 461,46 | 461,46 | 461,46 | 461,46 |
| 39 | 443,37 | 443,37 | 443,37 | 443,37 | 443,37 | 443,37 | 32 | 465,79 | 465,79 | 465,79 | 465,79 | 465,79 | 465,79 |
| 41 | 408,47 | 408,47 | 408,47 | 408,47 | 408,47 | 408,47 | 34 | 445,76 | 445,76 | 445,76 | 445,76 | 445,76 | 445,76 |
| 43 | 716,35 | 644,59 | 870,40 | 643,68 | 1034,63 | 892,02 | 38 | 432,20 | 965,70 | 867,96 | 571,18 | (*) | 680,94 |
| 45 | 318,79 | 318,79 | 318,79 | 318,79 | 318,79 | 318,79 | 40 | 378,13 | 407,14 | 443,25 | 330,16 | 272,89 | 331,41 |
| 47 | 563,25 | 563,25 | 563,25 | 563,25 | 563,25 | 563,25 | 42 | 284,08 | 284,08 | 284,08 | 284,08 | 284,08 | 284,08 |
| 49 | 292,48 | 292,48 | 292,48 | 292,48 | 292,48 | 292,48 | 44 | 370,92 | 370,92 | 370,92 | 370,92 | 370,92 | 370,92 |
| 51 | 272,43 | 272,43 | 272,43 | 272,43 | 272,43 | 272,43 | 46 | 481,19 | 481,19 | 481,19 | 481,19 | 481,19 | 481,19 |
| 53 | 692,10 | 692,10 | 692,10 | 692,10 | 692,10 | 692,10 | 48 | 365,67 | 365,67 | 365,67 | 365,67 | 365,67 | 365,67 |
| 55 | 496,23 | 496,23 | 496,23 | 496,23 | 496,23 | 496,23 | 50 | 692,60 | 692,60 | 692,60 | 692,60 | 692,60 | 692,60 |
| 57 | 390,11 | 390,11 | 390,11 | 390,11 | 390,11 | 390,11 | 52 | 295,46 | 295,46 | 295,46 | 295,46 | 295,46 | 295,46 |
| 59 | 237,71 | 237,71 | 237,71 | 237,71 | 237,71 | 237,71 | 54 | 405,60 | 405,60 | 405,60 | 405,60 | 405,60 | 405,60 |
| 61 | 230,04 | 230,04 | 230,04 | 230,04 | 230,04 | 230,04 | 56 | 505,18 | 505,18 | 505,18 | 505,18 | 505,18 | 505,18 |
| 65 | 212,45 | 212,45 | 212,45 | 212,45 | 212,45 | 212,45 | 60 | 295,99 | 295,99 | 295,99 | 295,99 | 295,99 | 295,99 |
| 69 | 389,45 | 327,82 | 428,87 | 488,52 | 269,39 | 451,51 | 62 | 456,92 | 456,92 | 456,92 | 456,92 | 456,92 | 456,92 |
| 71 | 644,81 | 644,81 | 644,81 | 644,81 | 644,81 | 644,81 | 64 | 319,97 | 319,97 | 319,97 | 319,97 | 319,97 | 319,97 |
| 73 | 533,74 | 533,74 | 533,74 | 533,74 | 533,74 | 533,74 | 66 | 684,04 | 684,04 | 684,04 | 684,04 | 684,04 | 684,04 |
| 77 | 317,54 | 317,54 | 317,54 | 317,54 | 317,54 | 317,54 | 68 | 235,11 | 235,11 | 235,11 | 235,11 | 235,11 | 235,11 |
| | | | | | | | 70 | 218,25 | 218,25 | 218,25 | 218,25 | 218,25 | 218,25 |
| | | | | | | | 72 | 414,32 | 414,32 | 414,32 | 414,32 | 414,32 | 414,32 |
| | | | | | | | 78 | 480,11 | 480,11 | 480,11 | 480,11 | 480,11 | 480,11 |
| | | | | | | | 80 | 107,15 | 107,15 | 107,15 | 107,15 | 107,15 | 107,15 |

(*) Sin Producción

Nota: El cuadro incluye los índices unificados de código: 30, 34, 39, 47, 49 y 53, que fueron aprobados mediante Resolución Jefatural N° 143-2017-INEI.

Artículo 2°.- Las Áreas Geográficas a que se refiere el artículo 1°, comprende a los siguientes departamentos:

Área 1 : Tumbes, Piura, Lambayeque, La Libertad, Cajamarca, Amazonas y San Martín

Área 2 : Ancash, Lima, Provincia Constitucional del Callao e Ica

Área 3 : Huánuco, Pasco, Junín, Huancavelica, Ayacucho y Ucayali

Área 4 : Arequipa, Moquegua y Tacna

Área 5 : Loreto

Área 6 : Cusco, Puno, Apurímac y Madre de Dios.

Artículo 3°.- Los Índices Unificados de Precios, corresponden a los materiales, equipos, herramientas, mano de obra y otros elementos e insumos de la construcción, agrupados por elementos similares y/o afines. En el caso de productos industriales, el precio utilizado es el de venta ex fábrica incluyendo los impuestos de ley y sin considerar fletes.

Regístrese y comuníquese.

ANÍBAL SÁNCHEZ AGUILAR
Jefe(e)

1521915-1

**INSTITUTO NACIONAL DE
ESTADÍSTICA E INFORMÁTICA**

**Aprueban Índices Unificados de Precios para
las seis Áreas Geográficas correspondientes
al mes de agosto de 2018**

**RESOLUCIÓN JEFATURAL
N° 275-2018-INEI**

Lima, 17 de setiembre de 2018

CONSIDERANDO:

Que, de acuerdo a lo dispuesto en la Novena Disposición Complementaria y Transitoria del Decreto Ley 25862, de 18.11.92, se declara en desactivación y disolución al Consejo de Reajuste de Precios de la Construcción;

Que, asimismo la Undécima Disposición Complementaria y Transitoria del referido Decreto Ley, dispone transferir al Instituto Nacional de Estadística e Informática (INEI) las funciones de elaboración de los índices de los elementos que determinen el costo de las Obras;

Que, la Dirección Técnica de Indicadores Económicos ha elaborado el Informe N° 02-08-2018/DTIE, referido a los Índices Unificados de Precios para las Áreas Geográficas 1, 2, 3, 4, 5 y 6, correspondientes al mes de Agosto de 2018 y que cuenta con la conformidad de la Comisión Técnica para la Aprobación de los Índices Unificados de Precios de la Construcción, por lo que resulta necesario expedir la Resolución Jefatural correspondiente, así como disponer su publicación en el Diario Oficial El Peruano, y;

Con las visaciones de la Sub Jefatura de Estadística; de la Dirección Técnica de Indicadores Económicos y de la Oficina Técnica de Asesoría Jurídica; y,

En uso de las atribuciones conferidas por el artículo 6 del Decreto Legislativo N° 604, Ley de Organización y Funciones del Instituto Nacional de Estadística e Informática.

SE RESUELVE:

Artículo 1.- Aprobar los Índices Unificados de Precios (Base: julio 1992 = 100,0) para las seis (6) Áreas Geográficas correspondientes al mes de Agosto de 2018, que se indican en el cuadro siguiente:

| ÁREAS GEOGRÁFICAS | | | | | | | | | | | | | |
|-------------------|---------|---------|---------|---------|---------|---------|------|---------|---------|---------|---------|---------|---------|
| Cód. | 1 | 2 | 3 | 4 | 5 | 6 | Cód. | 1 | 2 | 3 | 4 | 5 | 6 |
| 01 | 959.66 | 959.66 | 959.66 | 959.66 | 959.66 | 959.66 | 02 | 546.81 | 546.81 | 546.81 | 546.81 | 546.81 | 546.81 |
| 03 | 525.48 | 525.48 | 525.48 | 525.48 | 525.48 | 525.48 | 04 | 548.83 | 940.00 | 1036.18 | 590.75 | 365.28 | 756.52 |
| 05 | 453.45 | 216.30 | 425.00 | 604.07 | (*) | 623.21 | 06 | 928.00 | 928.00 | 928.00 | 928.00 | 928.00 | 928.00 |
| 07 | 672.83 | 672.83 | 672.83 | 672.83 | 672.83 | 672.83 | 08 | 885.16 | 885.16 | 885.16 | 885.16 | 885.16 | 885.16 |
| 09 | 252.23 | 252.23 | 252.23 | 252.23 | 252.23 | 252.23 | 10 | 414.57 | 414.57 | 414.57 | 414.57 | 414.57 | 414.57 |
| 11 | 239.37 | 239.37 | 239.37 | 239.37 | 239.37 | 239.37 | 12 | 320.72 | 320.72 | 320.72 | 320.72 | 320.72 | 320.72 |
| 13 | 1596.69 | 1596.69 | 1596.69 | 1596.69 | 1596.69 | 1596.69 | 14 | 284.81 | 284.81 | 284.81 | 284.81 | 284.81 | 284.81 |
| 17 | 621.60 | 671.52 | 704.00 | 855.53 | 791.87 | 871.64 | 16 | 354.83 | 354.83 | 354.83 | 354.83 | 354.83 | 354.83 |
| 19 | 772.71 | 772.71 | 772.71 | 772.71 | 772.71 | 772.71 | 18 | 330.04 | 330.04 | 330.04 | 330.04 | 330.04 | 330.04 |
| 21 | 476.04 | 423.68 | 449.56 | 438.28 | 449.56 | 414.76 | 20 | 1944.65 | 1944.65 | 1944.65 | 1944.65 | 1944.65 | 1944.65 |
| 23 | 439.25 | 439.25 | 439.25 | 439.25 | 439.25 | 439.25 | 22 | 367.30 | 367.30 | 367.30 | 367.30 | 367.30 | 367.30 |
| 27 | 466.82 | 466.82 | 466.82 | 466.82 | 466.82 | 466.82 | 24 | 243.29 | 243.29 | 243.29 | 243.29 | 243.29 | 243.29 |
| 31 | 378.47 | 378.47 | 378.47 | 378.47 | 378.47 | 378.47 | 26 | 381.16 | 381.16 | 381.16 | 381.16 | 381.16 | 381.16 |
| 33 | 857.24 | 857.24 | 857.24 | 857.24 | 857.24 | 857.24 | 28 | 579.52 | 579.52 | 579.52 | 570.60 | 579.52 | 579.52 |
| 37 | 305.79 | 305.79 | 305.79 | 305.79 | 305.79 | 305.79 | 30 | 483.02 | 483.02 | 483.02 | 483.02 | 483.02 | 483.02 |
| 39 | 449.40 | 449.40 | 449.40 | 449.40 | 449.40 | 449.40 | 32 | 470.47 | 470.47 | 470.47 | 470.47 | 470.47 | 470.47 |
| 41 | 419.01 | 419.01 | 419.01 | 419.01 | 419.01 | 419.01 | 34 | 507.40 | 507.40 | 507.40 | 507.40 | 507.40 | 507.40 |
| 43 | 732.59 | 677.88 | 919.11 | 649.73 | 1123.51 | 896.96 | 38 | 427.32 | 955.92 | 867.52 | 573.30 | (*) | 648.49 |
| 45 | 328.06 | 328.06 | 328.06 | 328.06 | 328.06 | 328.06 | 40 | 383.17 | 443.38 | 445.69 | 352.36 | 272.89 | 331.41 |
| 47 | 602.11 | 602.11 | 602.11 | 602.11 | 602.11 | 602.11 | 42 | 285.93 | 285.93 | 285.93 | 285.93 | 285.93 | 285.93 |
| 49 | 302.20 | 302.20 | 302.20 | 302.20 | 302.20 | 302.20 | 44 | 385.69 | 385.69 | 385.69 | 385.69 | 385.69 | 385.69 |
| 51 | 350.57 | 350.57 | 350.57 | 350.57 | 350.57 | 350.57 | 46 | 484.15 | 484.15 | 484.15 | 484.15 | 484.15 | 484.15 |
| 53 | 806.68 | 806.68 | 806.68 | 806.68 | 806.68 | 806.68 | 48 | 369.15 | 369.15 | 369.15 | 369.15 | 369.15 | 369.15 |
| 55 | 498.78 | 498.78 | 498.78 | 498.78 | 498.78 | 498.78 | 50 | 649.27 | 649.27 | 649.27 | 649.27 | 649.27 | 649.27 |
| 57 | 391.72 | 391.72 | 391.72 | 391.72 | 391.72 | 391.72 | 52 | 310.53 | 310.53 | 310.53 | 310.53 | 310.53 | 310.53 |
| 59 | 243.79 | 243.79 | 243.79 | 243.79 | 243.79 | 243.79 | 54 | 408.28 | 408.28 | 408.28 | 408.28 | 408.28 | 408.28 |
| 61 | 267.64 | 267.64 | 267.64 | 267.64 | 267.64 | 267.64 | 56 | 542.19 | 542.19 | 542.19 | 542.19 | 542.19 | 542.19 |
| 65 | 253.41 | 253.41 | 253.41 | 253.41 | 253.41 | 253.41 | 60 | 295.99 | 295.99 | 295.99 | 295.99 | 295.99 | 295.99 |
| 69 | 389.45 | 327.82 | 428.87 | 488.52 | 269.39 | 451.51 | 62 | 472.19 | 472.19 | 472.19 | 472.19 | 472.19 | 472.19 |
| 71 | 652.95 | 652.95 | 652.95 | 652.95 | 652.95 | 652.95 | 64 | 348.21 | 348.21 | 348.21 | 348.21 | 348.21 | 348.21 |
| 73 | 553.51 | 553.51 | 553.51 | 553.51 | 553.51 | 553.51 | 66 | 737.81 | 737.81 | 737.81 | 737.81 | 737.81 | 737.81 |
| 77 | 333.21 | 333.21 | 333.21 | 333.21 | 333.21 | 333.21 | 68 | 289.65 | 289.65 | 289.65 | 289.65 | 289.65 | 289.65 |
| | | | | | | | 70 | 218.25 | 218.25 | 218.25 | 218.25 | 218.25 | 218.25 |
| | | | | | | | 72 | 435.02 | 435.02 | 435.02 | 435.02 | 435.02 | 435.02 |
| | | | | | | | 78 | 490.54 | 490.54 | 490.54 | 490.54 | 490.54 | 490.54 |
| | | | | | | | 80 | 107.68 | 107.68 | 107.68 | 107.68 | 107.68 | 107.68 |

(*) Sin Producción

Nota: El cuadro incluye los índices unificados de código: 30, 34, 39, 47, 49 y 53, que fueron aprobados mediante Resolución Jefatural N° 260-2018-INEI.

Artículo 2.- Las Áreas Geográficas a que se refiere el artículo 1, comprende a los siguientes departamentos:

- Área 1 : Tumbes, Piura, Lambayeque, La Libertad, Cajamarca, Amazonas y San Martín
 Área 2 : Ancash, Lima, Provincia Constitucional del Callao e Ica
 Área 3 : Huánuco, Pasco, Junín, Huanavelica, Ayacucho y Ucayali
 Área 4 : Arequipa, Moquegua y Tacna
 Área 5 : Loreto
 Área 6 : Cusco, Puno, Apurímac y Madre de Dios.

Artículo 3.- Los Índices Unificados de Precios, corresponden a los materiales, equipos, herramientas,

mano de obra y otros elementos e insumos de la construcción, agrupados por elementos similares y/o afines. En el caso de productos industriales, el precio utilizado es el de venta ex fábrica incluyendo los impuestos de ley y sin considerar fletes.

Regístrese y comuníquese.

FRANCISCO COSTA APONTE
Jefe (e)

1692916-1

008038

0049

PROCOLOS

000038



PROYECTO:
MEJORAMIENTO INTEGRAL DEL DESEMBARCADERO PESQUERO
ARTESANAL DE HUACHO

OP-FT-23-H

Elemento:

CONTROL TOPOGRÁFICO - HINCADO DE PILOTES

CONTRATISTA: CONSORCIO MARÍTIMO DEL NORTE
 CLIENTE: FONDO NACIONAL DE DESARROLLO PESQUERO - FONDEPES
 UBICACION: PUERTO HUACHO

DESCRIPCION: trazo, replanteo y nivelación de pilotes antes y después del hincado

FECHA: 14 - 07 - 2018

INSPECCIÓN PREVIA:

Los equipos topográficos a ser utilizados cuentan con certificado de calibración aprobado por supervisión, están vigentes y operativos.

Se cuenta con la última versión de los planos u otras informaciones necesarias para la ejecución de los trabajos.

El pilote se encuentra ubicado en su cordenada correspondiente

Verticalidad dentro del parametro (3/100).

Pilote tiene medida pintada en la cara cada 0.10 m

| SI | NO | N/A |
|----|----|-----|
| ✓ | | |
| ✓ | | |
| ✓ | | |
| ✓ | | |
| ✓ | | |

PG-33

PF-33

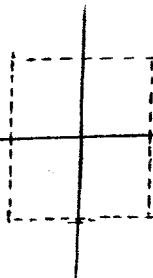
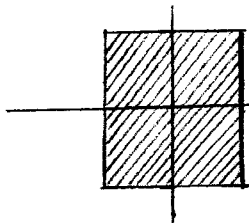

Ubicación del pilote a Hincar

Eje Longitudinal: G
 Eje Transversal: 33

Coordenada N: 8'769,245.604

Coordenada E: 214,132.055

características del Pilote:

Longitud del pilote: 10.75 m.

Nº de Pilote: P-5

Fecha de vaciado del pilote: 23/10/17

OBSERVACIONES:

| | | | |
|-------------------|--------------------|---------------------|--------------------|
| Responsable Campo | Sello y Firma: | Control de Calidad | Sello y Firma: |
| Residente de Obra | Sello y Firma: | Supervisor de Obra: | Sello y Firma: |

0051



REGISTRO
CONTROL DE CALIDAD
CONTROL TOPOGRAFICO - HINCADO DE PILOTE

OP-FT-24-H
 Revisión: 00003
 Fecha: 14-09-2018
 Página: 1 de 1

NOMBRE DEL PROYECTO: MEJORAMIENTO INTEGRAL DEL DPA DE HUACHO
CLIENTE: FONDO NACIONAL DE DESARROLLO PESQUERO - FONDEPES
PLANO REF.: EJE G SECTOR: Puente
N° CORRELATIVO:
FECHA INICIO:

DESCRIPCION DEL TRABAJO:

UBICACIÓN DE PREFABRICADO:

EJE LONGITUDINAL G PUENTE X
 EJE TRANSVERSAL 33 CABEZO

| ITEM | DESCRIPCION DE ACTIVIDADES | SI | NO | N.A. | OBSERVACIONES |
|------|---|----|----|------|---------------|
| 1 | Revisión de planos y especificaciones. | ✓ | | | |
| 2 | Se utilizo martillo Delmag D-30. | ✓ | | | |
| 3 | Se utilizo plantilla metalica para el hincado de los pilotes | ✓ | | | |
| 4 | Se empleara un record para el hincado de pilotes | ✓ | | | |
| 5 | Se empleara una grua de 50 ton. Para el hincado | ✓ | | | |
| 6 | Se verificara que todos los equipos tengan combustible | ✓ | | | |
| 7 | Análisis de Trabajo Seguro (ATS). | ✓ | | | |
| 8 | Se solicito autorizacion a la supervicion para el hincado del pilote. (*) | ✓ | | | |

(*) Autorizado por el Cliente y/o la Supervisión

DATOS DE CAMPO:

Dimensiones del elemento prefabricado:
 - Fecha de vaciado del pilote
 - Fecha de hincado del pilote
 - Hora inicio del hincado
 - Hora fin del hincado
 - Numero de pilote

10.75 m.
23/10/17
14-09-2018
1:30 PM.
1:53 PM.
P-1

- PLANO Y ESQUEMA ADJUNTO: SI NO

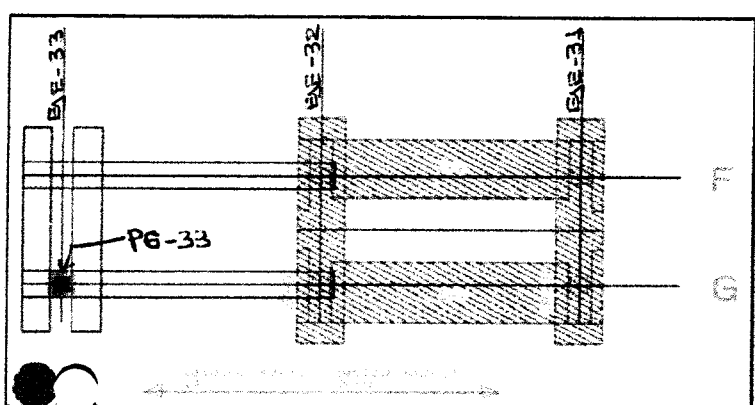

VISTA EN PLANTA DE LA UBICACIÓN DEL PILOTE
 OESTE (MAR)

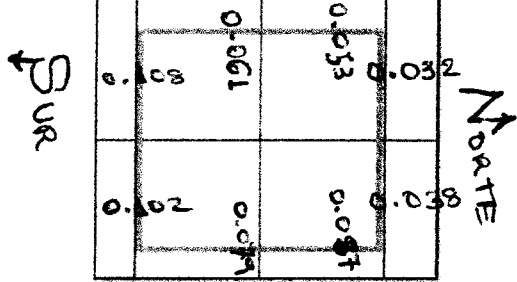

VISTA EN PLANTA DEL PILOTE
 ESTE (COSTA)

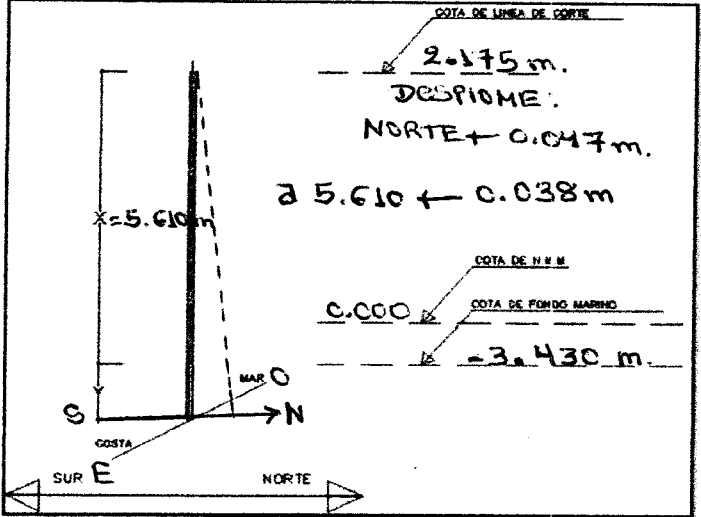

VISTA EN ELEVACION DEL PILOTE

OBSERVACIONES
Se utilizo el martillo pileco 019-42

| | | | |
|---|---|---|--|
| TOPOGRAFO: Firma: <u>[Firma]</u> Cargo: <u>[Cargo]</u> Nombre: <u>HUGO MADRUGA</u> Fecha: <u>[Fecha]</u> | ELABORADO POR (CALIDAD): Firma: <u>[Firma]</u> Cargo: <u>[Cargo]</u> Nombre: <u>32735215</u> Fecha: <u>[Fecha]</u> | REVISADO POR (ING. RESIDENTE): Firma: <u>[Firma]</u> Cargo: <u>[Cargo]</u> Nombre: <u>[Nombre]</u> Fecha: <u>[Fecha]</u> | APROBADO (*) POR (SUPERVISION): Firma: <u>[Firma]</u> Cargo: <u>[Cargo]</u> Nombre: <u>[Nombre]</u> Fecha: <u>[Fecha]</u> |
|---|---|---|--|

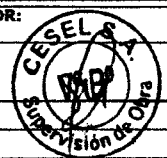

052

APROBADO (*): De no existir Supervisión en obra, lo aprobará el Jefe/Ing. de Calidad de Obra



HOJA DE HINCADO DE PILOTAJE

| | | | |
|--|-----------------------------------|---------------------------------------|---|
| PROYECTO DPA HUACHO | PROPIETARIO FONDEPES | LUGAR HUACHO | FECHA 14/07/2018 |
| CLASE PILOTE Concreto Armado | SECCION 0.50 x 0.50 m2 | f_c 350 KG/CM2 | FECHA DE FABRICACION 23/10/2017 |
| MARTILLO PILECO D-19 - 42 | CAPACIDAD DE CARGA 40TN | HORA INICIO HINCADO 1:30 pm | HORA FINALIZACION HINCADO 1:53 pm |

Nº de golpes en 10 cm de penetración

| CM | Nº Golpes | Nº Cambio | CM | Nº Golpes | Nº Cambio | CM | Nº Golpes | Nº Cambio |
|-----|-----------|-----------|-----|-----------|-----------|------|-----------|-----------|
| 0 | | | 370 | | | 740 | 42 | 2 |
| 10 | | | 380 | | | 750 | 35 | 2 |
| 20 | | | 390 | | | 760 | 24 | 2 |
| 30 | | | 400 | | | 770 | 24 | 2 |
| 40 | | | 410 | | | 780 | 25 | 2 |
| 50 | | | 420 | | | 790 | 26 | 2 |
| 60 | | | 430 | | | 800 | 36 | 2 |
| 70 | | | 440 | | | 810 | 43 | 2 |
| 80 | | | 450 | | | 820 | 42 | 2 |
| 90 | | | 460 | | | 830 | 42 | 2 |
| 100 | | | 470 | | | 840 | 43 | 2 |
| 110 | | | 480 | | | 850 | 50 | 2 |
| 120 | | | 490 | | | 860 | 48 | 2 |
| 130 | | | 500 | | | 870 | 48 | 2 |
| 140 | | | 510 | | | 880 | 50 | 2 |
| 150 | | | 520 | | | 890 | 60 | 2 |
| 160 | | | 530 | | | 900 | | |
| 170 | | | 540 | | | 910 | | |
| 180 | | | 550 | | | 920 | | |
| 190 | | | 560 | | | 930 | | |
| 200 | | | 570 | | | 940 | | |
| 210 | | | 580 | | | 950 | | |
| 220 | | | 590 | | | 960 | | |
| 230 | | | 600 | | | 970 | | |
| 240 | | | 610 | | | 980 | | |
| 250 | | | 620 | | | 990 | | |
| 260 | | | 630 | | | 1000 | | |
| 270 | | | 640 | 1 | 1 | 1010 | | |
| 280 | | | 650 | 5 | 1 | 1020 | | |
| 290 | | | 660 | 12 | 1 | 1030 | | |
| 300 | | | 670 | 20 | 1 | 1040 | | |
| 310 | | | 680 | 33 | 1 | 1050 | | |
| 320 | | | 690 | 52 | 1 | 1060 | | |
| 330 | | | 700 | 50 | 2 | 1070 | | |
| 340 | | | 710 | 47 | 2 | 1080 | | |
| 350 | | | 720 | 46 | 2 | 1090 | | |
| 360 | | | 730 | 42 | 2 | 1100 | | |

↓

N.T. = -3.433

h_T = 2.45 m

N.P. = -5.883

h_T = h_{PP} + h_{PH}

h_T = -0.09 + 2.54 = 2.45 m

P.P: Penetración c/ peso pilote

P.M: Penetración c/incremento peso martillo

N.D: Nivel descabezado

N.T: Nivel de terreno

N.P: Nivel final de Punta

Ubicación: 6-33

ESTRUCTURA: PUENTE ✓

Nº Pilote: P-J

Longitud: 10.75

L.F.P = 645, L.F.P = 879

L.F.P. GOLPES 03L. CM

870 60 2 9

| | | | |
|-----------------------|----------|----------|--|
| RESPONSABLE DE CONTEO | REVISADO | APROBADO | |
|-----------------------|----------|----------|--|

Observaciones:

.....

.....

.....



PROYECTO:
MEJORAMIENTO INTEGRAL DEL DESEMBARCADERO PESQUERO
ARTESANAL DE HUACHO

OP-FT-23-H

Elemento:

CONTROL TOPOGRÁFICO - HINCADO DE PILOTES

CONTRATISTA: **CONSORCIO MARÍTIMO DEL NORTE**

CLIENTE: **FONDO NACIONAL DE DESARROLLO PESQUERO - FONDEPES**

UBICACION: **PUERTO HUACHO**

DESCRIPCION: **trazo, replanteo y nivelación de pilotes antes y después del hincado**

FECHA: **14 - 07 - 2018**

| INSPECCIÓN PREVIA: | SI | NO | N/A |
|--|----|----|-----|
| Los equipos topograficos a ser utilizados cuentan con certificado de calibración aprobado por supervisión, estan vigente y operativos. | ✓ | | |
| Se cuenta con la última versión de los planos u otras informaciones necesarias para la ejecución de los trabajos. | ✓ | | |
| El pilote se encuentra ubicado en su cordenada correspondiente | ✓ | | |
| Verticalidad dentro del parametro (3/100). | ✓ | | |
| Pilote tiene medida pintada en la cara cada 0.10 m | ✓ | | |

PG-33

PF-33

Ubicación del pilote a Hincar

Eje Longitudinal: **F**

Eje Transversal: **33**

Coordenada N: **8'769,246.948**

Coordenada E: **214,134.163**

características del Pilote:

Longitud del pilote: **10.75 m.**

Nº de Pilote: **P-2**

Fecha de vaciado del pilote: **26/10/17**

OBSERVACIONES:

| | | | |
|-------------------|--------------------|---------------------|--------------------|
| Responsable Campo | Sello y Firma: | Control de Calidad | Sello y Firma: |
| Residente de Obra | Sello y Firma: | Supervisor de Obra: | Sello y Firma: |



| | |
|--|-----------------|
| NOMBRE DEL PROYECTO: MEJORAMIENTO INTEGRAL DEL DPA DE HUACHO | N° CORRELATIVO: |
| CLIENTE: FONDO NACIONAL DE DESARROLLO PESQUERO - FONDEPES | FECHA INICIO: |
| PLANO REF.: EJE F | SECTOR: Puente |

DESCRIPCION DEL TRABAJO:

UBICACION DE PREFABRICADO:

| | | | |
|------------------|--|--------|---------------------------------------|
| EJE LONGITUDINAL | <input checked="" type="checkbox"/> F | PUNTE | <input checked="" type="checkbox"/> X |
| EJE TRANSVERSAL | <input checked="" type="checkbox"/> 33 | CABEZO | <input type="checkbox"/> |

| ITEM | DESCRIPCION DE ACTIVIDADES | SI | NO | N.A. | OBSERVACIONES |
|------|---|----|----|------|---------------|
| 1 | Revisión de planos y especificaciones. | ✓ | | | |
| 2 | Se utilizo martillo Pileco D-19-42. | ✓ | | | |
| 3 | Se utilizo plantilla metalica para el hincado de los pilotes | ✓ | | | |
| 4 | Se empleara un record para el hincado de pilotes | ✓ | | | |
| 5 | Se empleara una grua de 50 ton. Para el hincado | ✓ | | | |
| 6 | Se verificara que todos los equipos tengan combustible | ✓ | | | |
| 7 | Análisis de Trabajo Seguro (ATS). | ✓ | | | |
| 8 | Se solicito autorizacion a la supervicion para el hincado del pilote. (*) | ✓ | | | |

*) Autorizado por el Cliente y/o la Supervisión

DATOS DE CAMPO:

- Longitud del elemento prefabricado: 10.75m.
- Fecha de vaciado del pilote: 26-10-17
- Fecha de hincado del pilote: 14-07-2018
- Hora inicio del hincado: 2:04 PM - 2:40 PM.
- Hora fin del hincado: 2:28 PM - 2:43 PM.
- Numero de pilote: P-2

- PLANO Y ESQUEMA ADJUNTO: SI NO

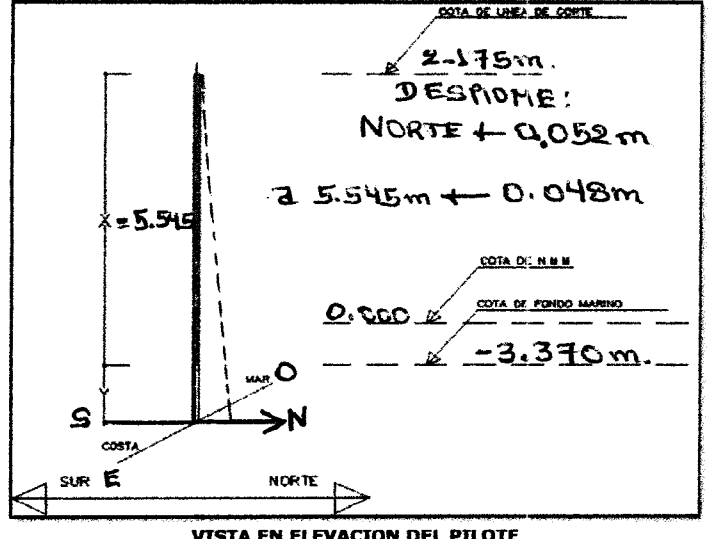
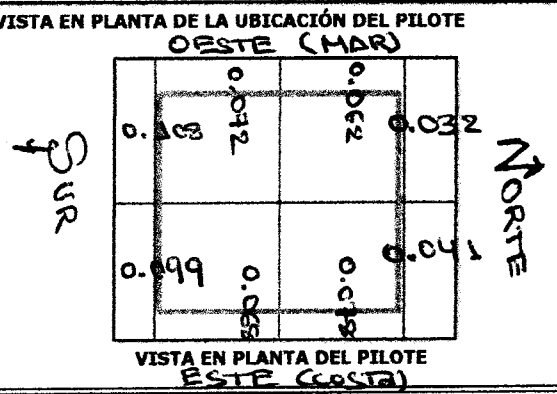
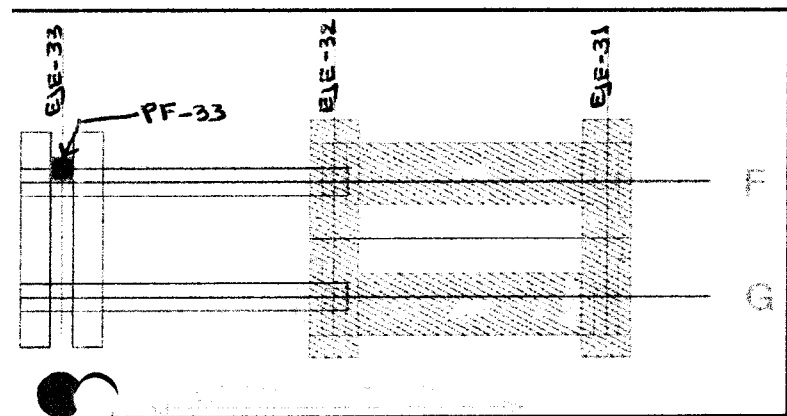

OBSERVACIONES

| | | | |
|------------------------------|-----------------------------|--------------------------------|--------------------------------|
| DIBUJANTE: | ELABORADO POR: (CALIDAD) | REVISADO POR: (ING. RESIDENTE) | APROBADO(*) POR: (SUPERVISIÓN) |
| Firma: | Firma: | Firma: | Firma: |
| Cargo: | Cargo: | Cargo: | Cargo: |
| Nombre: <u>HUGO MANSOURA</u> | Nombre: <u>MARY CARRERA</u> | Nombre: | Nombre: |
| Fecha: | Fecha: | Fecha: | Fecha: |

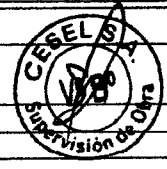

0055

APROBADO (*): De no existir Supervisión en obra, lo aprobará el Jefe/Ing. de Calidad de Obra



HOJA DE HINCADO DE PILOTAJE

| | | | |
|--|-----------------------------------|--|--|
| PROYECTO DPA HUACHO | PROPIETARIO FONDEPES | LUGAR HUACHO | FECHA 14/09/2018 |
| CLASE PILOTE Concreto Armado | SECCION 0.50 x 0.50 m2 | Fc: 350 KG/CM2 | FECHA DE FABRICACION 26/10/2017 |
| MARTILLO PILEGO D-19 - 42 | CAPACIDAD DE CARGA 40TN | HORA INICIO HINCADO 2:04, 2:40 | HORA FINALIZACION HINCADO 2:18, 2:43 |

Nº de golpes en 10 cm de penetración

| cm | Nº Golpes | Nº Cambio | cm | Nº Golpes | Nº Cambio | cm | Nº Golpes | Nº Cambio |
|-----|-----------|-----------|-----|-----------|-----------|------|-----------|-----------|
| 0 | | | 370 | | | 740 | 32 | 3 |
| 10 | | | 380 | | | 750 | 31 | 3.2 |
| 20 | | | 390 | | | 760 | 31 | 2 |
| 30 | | | 400 | | | 770 | 31 | 2 |
| 40 | | | 410 | | | 780 | 35 | 2 |
| 50 | | | 420 | | | 790 | 66 | 2 |
| 60 | | | 430 | | | 800 | 82 | 3 |
| 70 | | | 440 | | | 810 | 73 | 3 |
| 80 | | | 450 | | | 820 | 8 | 3 |
| 90 | | | 460 | | | 830 | | |
| 100 | | | 470 | | | 840 | | |
| 110 | | | 480 | | | 850 | | |
| 120 | | | 490 | | | 860 | | |
| 130 | | | 500 | | | 870 | | |
| 140 | | | 510 | | | 880 | | |
| 150 | | | 520 | | | 890 | | |
| 160 | | | 530 | | | 900 | | |
| 170 | | | 540 | | | 910 | | |
| 180 | | | 550 | | | 920 | | |
| 190 | | | 560 | | | 930 | | |
| 200 | | | 570 | | | 940 | | |
| 210 | | | 580 | | | 950 | | |
| 220 | | | 590 | | | 960 | | 1110 |
| 230 | | | 600 | | | 970 | | 1120 |
| 240 | | | 610 | | | 980 | | 1130 |
| 250 | | | 620 | | | 990 | | 1140 |
| 260 | | | 630 | | | 1000 | | 1150 |
| 270 | | | 640 | 1 | 1 | 1010 | | 1160 |
| 280 | | | 650 | 5 | 1 | 1020 | | 1170 |
| 290 | | | 660 | 9 | 1 | 1030 | | 1180 |
| 300 | | | 670 | 17 | 1 | 1040 | | 1190 |
| 310 | | | 680 | 35 | 1 | 1050 | | 1200 |
| 320 | | | 690 | 46 | 1 | 1060 | | 1210 |
| 330 | | | 700 | 70 | 1.2 | 1070 | | 1220 |
| 340 | | | 710 | 61 | 2 | 1080 | | 1230 |
| 350 | | | 720 | 68 | 2 | 1090 | | 1240 |
| 360 | | | 730 | 37 | 3 | 1100 | | |

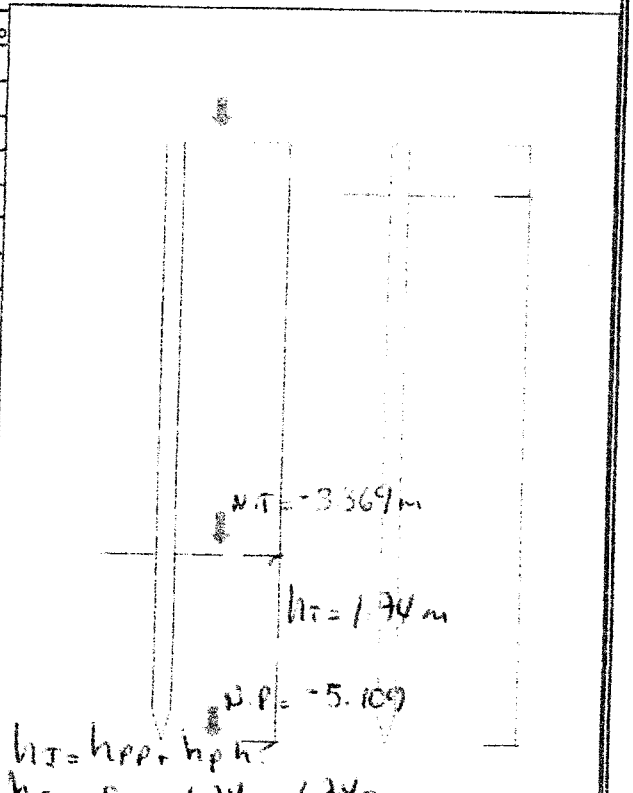

P.P: Penetracion c/ peso pilote
 P.M: Penetracion c/incremento peso martillo
 N.D : Nivel descabezado
 N.T: Nivel de terreno
 N.P: Nivel final de Punta
 Ubicación: F-33
 ESTRUCTURA: PUENTE ✓
 Nº Pilote: P-2
 Longitud: 10.75
 L.I.P = 645, L.F.P = 822, L.F.P = 808
 Lect. 250 34 1 2
 16 2 3
 12 3 3
 19 2 2

| | | | |
|------------------------------|-----------------|-----------------|---|
| RESPONSABLE DE CONTEO | REVISADO | APROBADO | 800 SUPERVISOR CESEL S.A. Sistema de Obra |
|------------------------------|-----------------|-----------------|---|

Observaciones: SE HIZO DOBLE HINCADO.
 1º HINCADO D=19 - 42 - 807 - 807, 2º HINCADO 2:04 - 2:18 14/09/2018
 2º HINCADO 807 - 822, 2:40 - 2:43



PROYECTO:
MEJORAMIENTO INTEGRAL DEL DESEMBARCADERO PESQUERO
ARTESANAL DE HUACHO

OP-FT-23-H
Elemento:

CONTROL TOPOGRÁFICO - HINCADO DE PILOTES

CONTRATISTA: **CONSORCIO MARÍTIMO DEL NORTE**
 CLIENTE: **FONDO NACIONAL DE DESARROLLO PESQUERO - FONDEPES**
 UBICACION: **PUERTO HUACHO**
 DESCRIPCION: **trazo, replanteo y nivelación de pilotes del núcleo (cincuinatas)**
 FECHA: **22-08-2018**

| INSPECCIÓN PREVIA: | SI | NO | N/A |
|--|----|----|-----|
| Los equipos topograficos a ser utilizados cuentan con certificado de calibración aprobado por supervisión, estan vigente y operativos. | ✓ | | |
| Se cuenta con la última versión de los planos u otras informaciones necesarias para la ejecución de los trabajos. | ✓ | | |
| El pilote se encuentra ubicado en su cordenada correspondiente | ✓ | | |
| Verticalidad dentro del parametro (3/100). | ✓ | | |
| Pilote tiene medida pintada en la cara cada 0.10 m | ✓ | | |

SECCIÓN 3-4

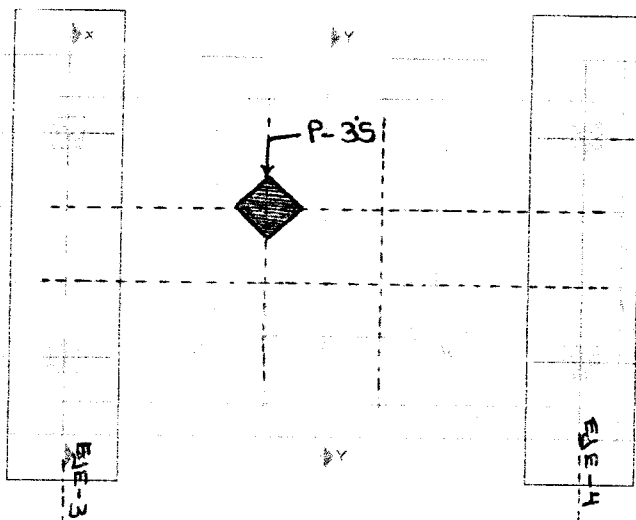

Ubicación del pilote a Hincar
 Eje Longitudinal: **G**
 Eje Transversal: **35**
 Coordenada N: **8'769,129.740**
 Coordenada E: **214,222.570**
características del Pilote:
 Longitud del pilote: **9.25m.**
 N° de Pilote: **P-24**
 Fecha de vaciado del pilote: **01/08/18**

OBSERVACIONES:

| | | | |
|-------------------|---|---------------------|--------------------|
| Responsable Campo | Sello y Firma: | Control de Calidad | Sello y Firma: |
| Residente de Obra | Sello y Firma: CONSORCIO MARÍTIMO DEL NORTE - OPA HUACHO CARLOS PEREDA MENDEZ ING. RESIDENTE C.P. 34484 | Supervisor de Obra: | Sello y Firma: |



NOMBRE DEL PROYECTO: MEJORAMIENTO INTEGRAL DEL DPA DE HUACHO
CLIENTE: FONDO NACIONAL DE DESARROLLO PESQUERO - FONDEPES
PLANO REF.: EJE G^T **SECTOR:** PUENTE

N° CORRELATIVO:
FECHA INICIO:

DESCRIPCION DEL TRABAJO:

UBICACIÓN DE PREFABRICADO:

EJE LONGITUDINAL G
EJE TRANSVERSAL 3S

PUENTE X
CABEZO

PLATAFORMA BAJA

| ITEM | DESCRIPCION DE ACTIVIDADES | SI | NO | N.A. | OBSERVACIONES |
|------|---|----|----|------|---------------|
| 1 | Revisión de planos y especificaciones. | ✓ | | | |
| 2 | Se utilizó martillo Pileco D-19-42. | ✓ | | | |
| 3 | Se utilizó plantilla metálica para el hincado de los pilotes | ✓ | | | |
| 4 | Se empleara un record para el hincado de pilotes | ✓ | | | |
| 5 | Se empleara una grua de 50 ton. Para el hincado | ✓ | | | |
| 6 | Se verificara que todos los equipos tengan combustible | ✓ | | | |
| 7 | Análisis de Trabajo Seguro (ATS). | ✓ | | | |
| 8 | Se solicitó autorización a la supervisión para el hincado del pilote. (*) | ✓ | | | |

(*) Autorizado por el Cliente y/o la Supervisión

DATOS DE CAMPO:

- Longitudes del elemento prefabricado:
- F_o de vaciado del pilote
- F_o de hincado del pilote
- H_o inicio del hincado
- Hora fin del hincado
- Numero de pilote

9.25 m.
01-08-2018
22-08-2018
2:07 pm.
2:19 pm.
P-24

- PLANO Y ESQUEMA ADJUNTO: SI NO

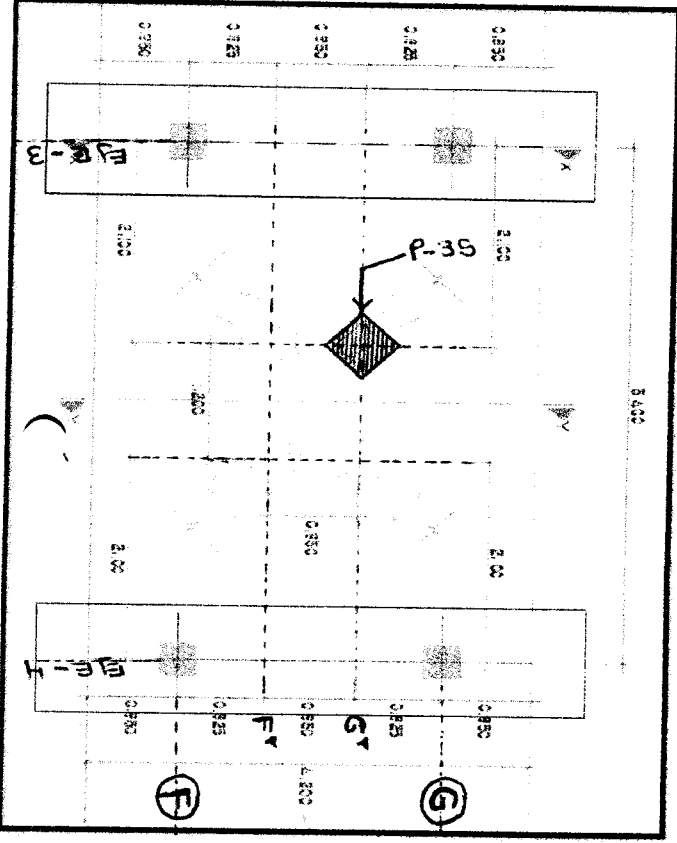

VISTA EN PLANTA DE LA UBICACIÓN DEL PILOTE

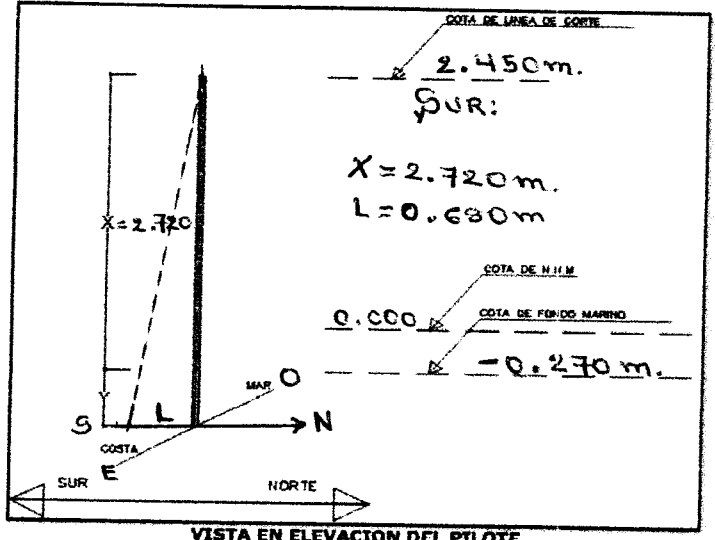

VISTA EN ELEVACION DEL PILOTE

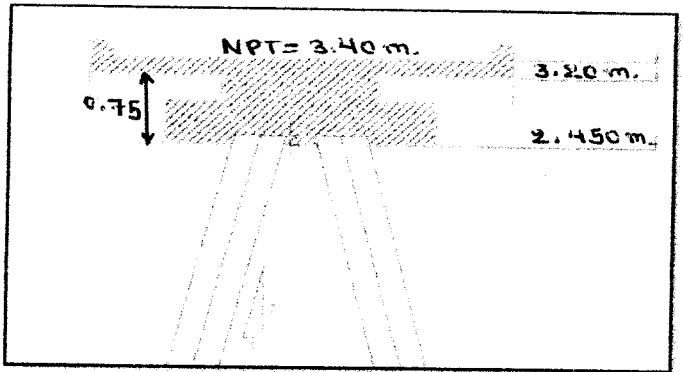

OBSERVACIONES

| | | | |
|---|---|--|--|
| TOPOGRAFO: Firma: [Signature] | ELABORADO POR (CALIDAD): Firma: [Signature] | REVISADO POR (ING. RESIDENTE): CONSORCIO MARÍTIMO DEL NORTE - DPA HUACHO Firma: [Signature] | APROBADO (*) POR (SUPERVISIÓN): Firma: [Signature] |
| CARGO: | CARGO: | CARGO: | CARGO: |
| NOMBRE: HUSO MARÍTIMO | NOMBRE: | NOMBRE: ING. RESIDENTE | NOMBRE: |
| FECHA: | FECHA: | FECHA: | FECHA: |

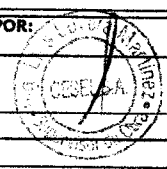

0058

PROBADO (*): De no existir Supervisión en obra, lo aprobará el Jefe/Topo de Calidad de Obra



HOJA DE HINCADO DE PILOTAJE

| | | | |
|--|-----------------------------------|------------------------------------|--|
| PROYECTO DPA HUACHO | PROPIETARIO FONDEPES | LUGAR HUACHO | FECHA 22/08/2016 |
| CLASE PILOTE Concreto Armado | SECCION 0.50 x 0.50 m2 | f_c 350 KG/CM2 | FECHA DE FABRICACION |
| MARTILLO PILECO D-19 - 42 | CAPACIDAD DE CARGA 40TN | HORA INICIO HINCADO 2:07 | HORA FINALIZACION HINCADO 2:19 |

Nº de golpes en 10 cm de penetración

| CM | Nº Golpes | Nº Cambio | CM | Nº Golpes | Nº Cambio | CM | Nº Golpes | Nº Cambio |
|-----|-----------|-----------|-----|-----------|-----------|------|-----------|-----------|
| 0 | | | 370 | | | 740 | | |
| 10 | | | 380 | | | 750 | | |
| 20 | | | 390 | 1 | 1 | 760 | | |
| 30 | | | 400 | 4 | 1 | 770 | | |
| 40 | | | 410 | 4 | 1 | 780 | | |
| 50 | | | 420 | 5 | 1 | 790 | | |
| 60 | | | 430 | 7 | 1 | 800 | | |
| 70 | | | 440 | 7 | 1 | 810 | | |
| 80 | | | 450 | 7 | 1 | 820 | | |
| 90 | | | 460 | 9 | 1 | 830 | | |
| 100 | | | 470 | 9 | 1 | 840 | | |
| 110 | | | 480 | 11 | 1 | 850 | | |
| 120 | | | 490 | 13 | 1 | 860 | | |
| 130 | | | 500 | 15 | 1 | 870 | | |
| 140 | | | 510 | 17 | 1 | 880 | | |
| 150 | | | 520 | 21 | 1 | 890 | | |
| 160 | | | 530 | 23 | 1 | 900 | | |
| 170 | | | 540 | 30 | 1 | 910 | | |
| 180 | | | 550 | 29 | 1 | 920 | | |
| 190 | | | 560 | 32 | 1 | 930 | | |
| 200 | | | 570 | 31 | 1 | 940 | | |
| 210 | | | 580 | 37 | 1 | 950 | | |
| 220 | | | 590 | 58 | 1,2 | 960 | | 1110 |
| 230 | | | 600 | 50 | 2 | 970 | | 1120 |
| 240 | | | 610 | 53 | 2 | 980 | | 1130 |
| 250 | | | 620 | | | 990 | | 1140 |
| 260 | | | 630 | | | 1000 | | 1150 |
| 270 | | | 640 | | | 1010 | | 1160 |
| 280 | | | 650 | | | 1020 | | 1170 |
| 290 | | | 660 | | | 1030 | | 1180 |
| 300 | | | 670 | | | 1040 | | 1190 |
| 310 | | | 680 | | | 1050 | | 1200 |
| 320 | | | 690 | | | 1060 | | 1210 |
| 330 | | | 700 | | | 1070 | | 1220 |
| 340 | | | 710 | | | 1080 | | 1230 |
| 350 | | | 720 | | | 1090 | | 1240 |
| 360 | | | 730 | | | 1100 | | |

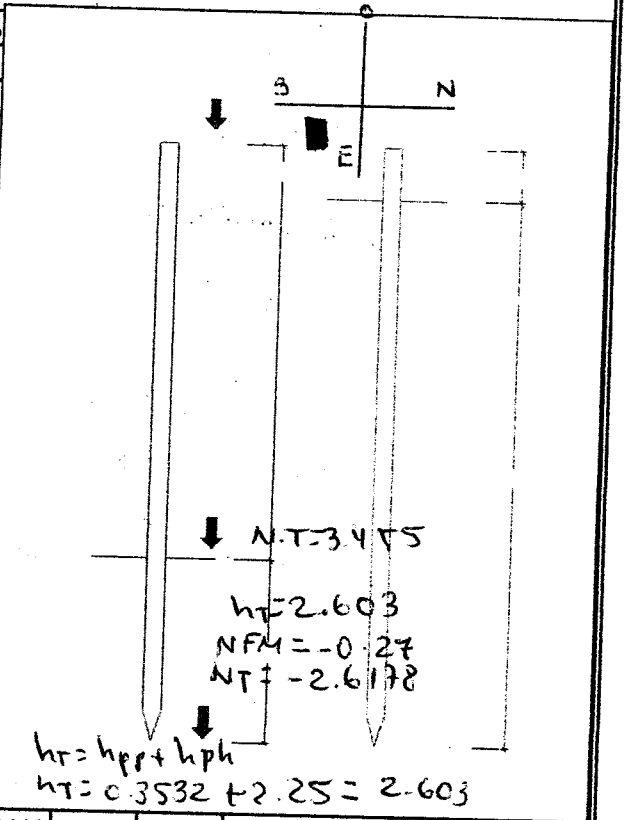

P.P: Penetración c/ peso pilote
 P.M: Penetración c/incremento peso martillo
 N.D: Nivel descabezado
 N.T: Nivel de terreno
 N.P: Nivel final de Punta
 Ubicación: Sur Este (3-4) - 35
 ESTRUCTURA: PUENTE
 Nº Pilote: P-24
 Longitud: 9.25 m
 LIP: 393 ; LPE: 618
 Lect Golpe Vel. cm
 590 53 1 9
 990 5 2 1cm

| | | | |
|-----------------------|----------|----------|------------|
| RESPONSABLE DE CONTEO | REVISADO | APROBADO | SUPERVISOR |
|-----------------------|----------|----------|------------|

Observaciones:

- N.T.: Nivel de Tabla ; N.P.: Nivel de fondo de punta
 - N.F.M.: Nivel de fondo martillo



000027



PROYECTO:
**MEJORAMIENTO INTEGRAL DEL DESEMBARCADERO PESQUERO
ARTESANAL DE HUACHO**

OP-FT-23-H
Elemento:

CONTROL TOPOGRÁFICO - HINCADO DE PILOTES

CONTRATISTA: **CONSORCIO MARÍTIMO DEL NORTE**
CLIENTE: **FONDO NACIONAL DE DESARROLLO PESQUERO - FONDEPES**
UBICACION: **PUERTO HUACHO**
DESCRIPCION: **trazo, Replanteo y Nivelación de pilotes del Nucleo (cincinabos)**
FECHA: **22-08-2018**

INSPECCIÓN PREVIA:

| | SI | NO | N/A |
|--|----|----|-----|
| Los equipos topograficos a ser utilizados cuentan con certificado de calibración aprobado por supervisión, estan vigente y operativos. | ✓ | | |
| Se cuenta con la última versión de los planos u otras informaciones necesarias para la ejecución de los trabajos. | ✓ | | |
| El pilote se encuentra ubicado en su cordenada correspondiente | ✓ | | |
| Verticalidad dentro del parametro (3/100). | ✓ | | |
| Pilote tiene medida pintada en la cara cada 0.10 m | ✓ | | |

SECCIÓN 3-4

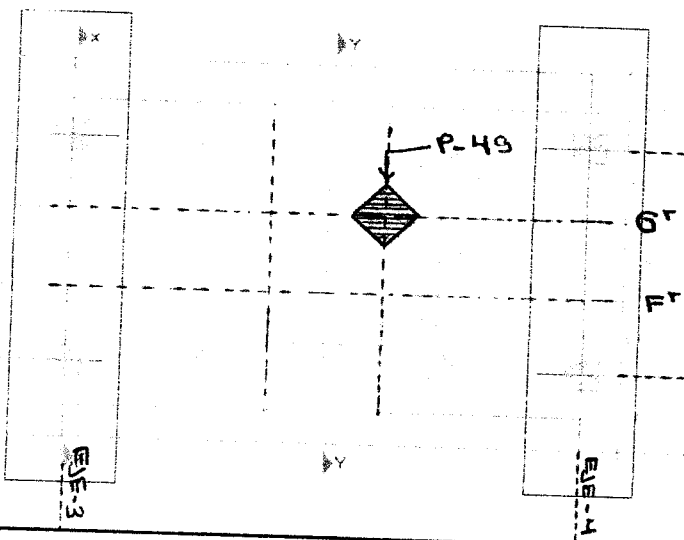

Ubicación del pilote a Hincar

Eje Longitudinal: **G^T**
Eje Transversal: **49**

Coordenada N: **8'769,130.680**
Coordenada E: **214,221.820**

características del Pilote:

Longitud del pilote: **9.25 m.**
N° de Pilote: **P-21**
Fecha de vaciado del pilote: **01/08/18**

OBSERVACIONES:

| | | | |
|-------------------|--|---------------------|--------------------|
| Responsable Campo | Sello y Firma: | Control de Calidad | Sello y Firma: |
| Residente de Obra | Sello y Firma: CONSORCIO MARÍTIMO DEL NORTE - OPA HUACHO CARLOS R. PÉREZ MENDEZ ING. REGISTRADO CIP 34484 | Supervisor de Obra: | Sello y Firma: |



REGISTRO CONTROL DE CALIDAD
CONTROL TOPOGRAFICO - HINCADO DE PILOTE

OP-FI-24-H
 Revisión: 0
 Fecha: 22-08-2018
 Página: 1 de 1

NOMBRE DEL PROYECTO: MEJORAMIENTO INTEGRAL DEL DPA DE HUACHO
CLIENTE: FONDO NACIONAL DE DESARROLLO PESQUERO - FONDEPES
PLANO REF.: EJE 6^Y **SECTOR:** PuenTe

Nº CORRELATIVO: 00002E
FECHA INICIO:

DESCRIPCION DEL TRABAJO:

UBICACIÓN DE PREFABRICADO:

EJE LONGITUDINAL 6^Y PUENTE PLATAFORMA BAJA
 EJE TRANSVERSAL 45 CABEZO

| ITEM | DESCRIPCION DE ACTIVIDADES | SI | NO | N.A. | OBSERVACIONES |
|------|---|----|----|------|---------------|
| 1 | Revisión de planos y especificaciones. | ✓ | | | |
| 2 | Se utilizo martillo Pileco D-19-42. | ✓ | | | |
| 3 | Se utilizo plantilla metalica para el hincado de los pilotes | ✓ | | | |
| 4 | Se empleara un record para el hincado de pilotes | ✓ | | | |
| 5 | Se empleara una grua de 50 ton. Para el hincado | ✓ | | | |
| 6 | Se verificara que todos los equipos tengan combustible | ✓ | | | |
| 7 | Análisis de Trabajo Seguro (ATS). | ✓ | | | |
| 8 | Se solicito autorizacion a la supervisión para el hincado del pilote. (*) | ✓ | | | |

(*) Autorizado por el Cliente y/o la Supervisión

DATOS DE CAMPO:

- Longitudes del elemento prefabricado:
- Hora de vaciado del pilote
- Hora de hincado del pilote
- Hora inicio del hincado
- Hora fin del hincado
- Numero de pilote

9.25 m.
 01-08-2018
 22-08-2018
 11:44 am.
 11:55 am.
 P-21

- PLANO Y ESQUEMA ADJUNTO: SI NO

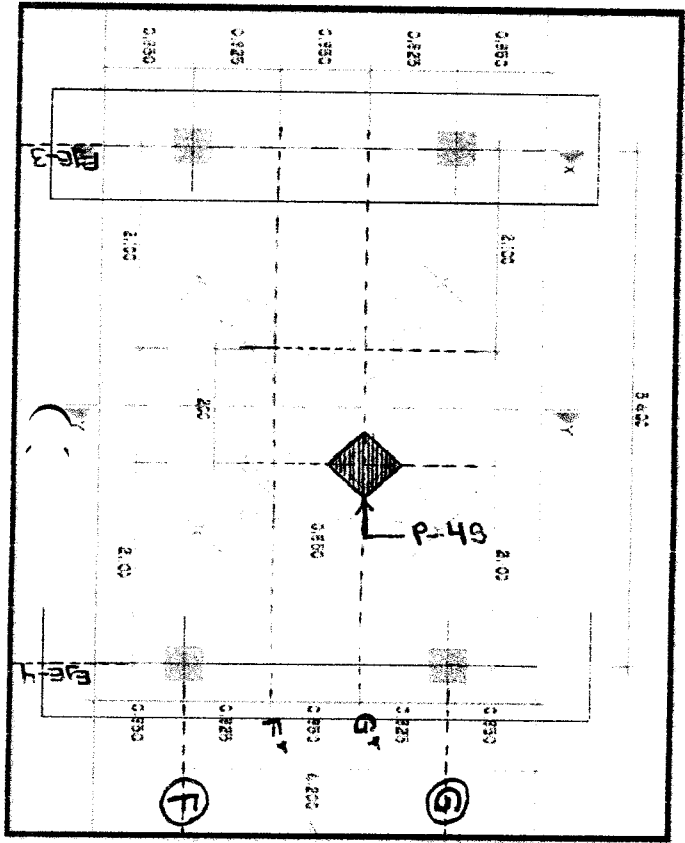

VISTA EN PLANTA DE LA UBICACIÓN DEL PILOTE

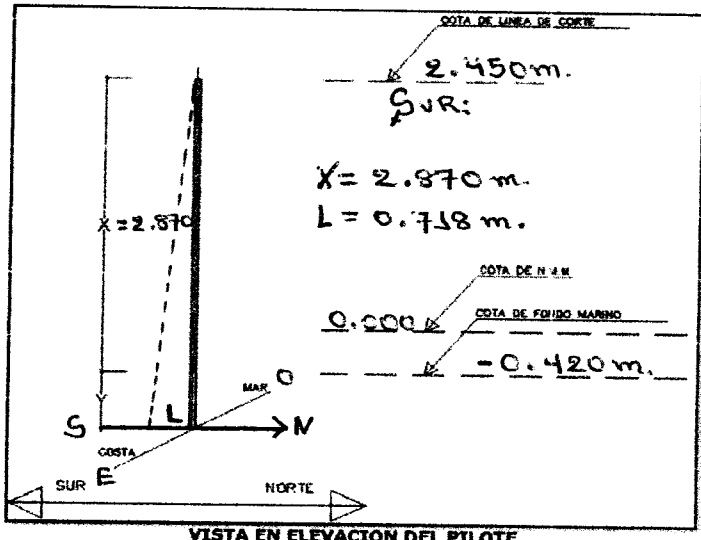

VISTA EN ELEVACION DEL PILOTE

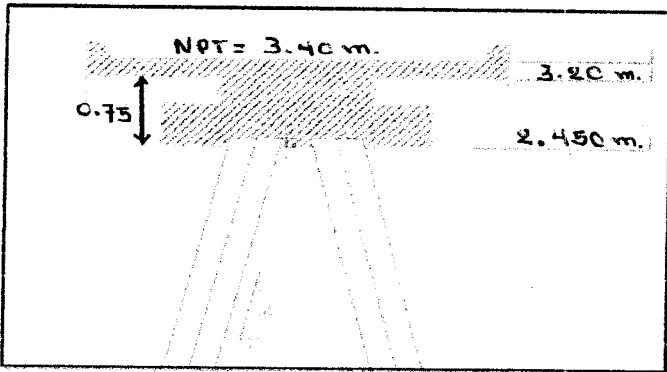

OBSERVACIONES

| | | | |
|---|--|--|--|
| TOPOGRAFO: Firma: <i>[Signature]</i> Carga: <i>[Signature]</i> Nombre: <i>[Signature]</i> Fecha: | ELABORADO POR: (CALIDAD) Firma: <i>[Signature]</i> Carga: <i>[Signature]</i> Nombre: <i>[Signature]</i> Fecha: | COMANDO EN JEFE DEL NORTE - DPA HUACHO (RESIDENTE) Firma: <i>[Signature]</i> Carga: <i>[Signature]</i> Nombre: <i>[Signature]</i> Fecha: | APROBADO(*) POR: (SUPERVISIÓN) Firma: <i>[Signature]</i> Carga: <i>[Signature]</i> Nombre: <i>[Signature]</i> Fecha: |
|---|--|--|--|

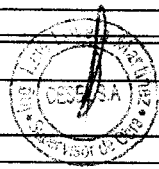

0061

00002



HOJA DE HINCADO DE PILOTAJE

| | | | | | | | |
|--|--|-----------------------------------|--|--|--|--|--|
| PROYECTO DPA HUACHO | | PROPIETARIO FONDEPES | | LUGAR HUACHO | | FECHA 22-08-2018 | |
| CLASE PILOTE Concreto Armado | | SECCION 0.50 x 0.50 m2 | | f_c 350 KG/CM2 | | FECHA DE FABRICACION | |
| MARTILLO PILECO D-19 - 42 | | CAPACIDAD DE CARGA 40TN | | HORA INICIO HINCADO 11:44 am | | HORA FINALIZACION HINCADO 11:57 am | |

Nº de golpes en 10 cm de penetración

| CM | Nº Golpes | Nº Cambio | CM | Nº Golpes | Nº Cambio | CM | Nº Golpes | Nº Cambio |
|-----|-----------|-----------|-----|-----------|-----------|------|-----------|-----------|
| 0 | | | 370 | | | 740 | | |
| 10 | | | 380 | | | 750 | | |
| 20 | | | 390 | | | 760 | | |
| 30 | | | 400 | | | 770 | | |
| 40 | | | 410 | 1 | 1 | 780 | | |
| 50 | | | 420 | 2 | 1 | 790 | | |
| 60 | | | 430 | 2 | 1 | 800 | | |
| 70 | | | 440 | 3 | 1 | 810 | | |
| 80 | | | 450 | 5 | 1 | 820 | | |
| 90 | | | 460 | 5 | 1 | 830 | | |
| 100 | | | 470 | 7 | 1 | 840 | | |
| 110 | | | 480 | 8 | 1 | 850 | | |
| 120 | | | 490 | 7 | 1 | 860 | | |
| 130 | | | 500 | 9 | 1 | 870 | | |
| 140 | | | 510 | 10 | 1 | 880 | | |
| 150 | | | 520 | 13 | 1 | 890 | | |
| 160 | | | 530 | 15 | 1 | 900 | | |
| 170 | | | 540 | 15 | 1 | 910 | | |
| 180 | | | 550 | 19 | 1 | 920 | | |
| 190 | | | 560 | 25 | 1 | 930 | | |
| 200 | | | 570 | 27 | 1 | 940 | | |
| 210 | | | 580 | 33 | 1 | 950 | | |
| 220 | | | 590 | 30 | 1 | 960 | | |
| 230 | | | 600 | 31 | 1 | 970 | | 1110 |
| 240 | | | 610 | 29 | 1 | 980 | | 1120 |
| 250 | | | 620 | 27 | 1 | 990 | | 1130 |
| 260 | | | 630 | 31 | 1 | 1000 | | 1140 |
| 270 | | | 640 | 45 | 1 | 1010 | | 1150 |
| 280 | | | 650 | 62 | 1, 2 | 1020 | | 1160 |
| 290 | | | 660 | 50 | 2 | 1030 | | 1170 |
| 300 | | | 670 | | | 1040 | | 1180 |
| 310 | | | 680 | | | 1050 | | 1190 |
| 320 | | | 690 | | | 1060 | | 1200 |
| 330 | | | 700 | | | 1070 | | 1210 |
| 340 | | | 710 | | | 1080 | | 1220 |
| 350 | | | 720 | | | 1090 | | 1230 |
| 360 | | | 730 | | | 1100 | | 1240 |

$NT = 3.455$
 $ht = 2.948$
 $NAM = -0.42$
 $ALP = -3.1087$
 $ht = h_{pp} + h_{ph}$
 $ht = 0.409 + 2.54 = 2.948$

P.P: Penetración c/ peso pilote
 P.M: Penetración c/incremento peso martillo
 N.D: Nivel descabezado
 N.T: Nivel de terreno
 N.P: Nivel final de Punta
 Ubicación: 3-4 (3-0) → 4S
 ESTRUCTURA: PUENTE
 Nº Pilote: P-23
 Longitud: 9.25 m
 LFP=4.14 ; LPP=6.68

| | | | |
|-----------------------|----------|----------|------------|
| RESPONSABLE DE CONTEO | REVISADO | APROBADO | SUPERVISOR |
|-----------------------|----------|----------|------------|

Observaciones:
 ... N.T.: Nivel de Toplego, ... N.P.: Nivel de Fondo de punta
 ... N.F.M.: Nivel de Fondo marino





PROYECTO:
**MEJORAMIENTO INTEGRAL DEL DESEMBARCADERO PESQUERO
 ARTESANAL DE HUACHO**

OP-FT-23-H
 Elemento:

CONTROL TOPOGRÁFICO - HINCADO DE PILOTES

CONTRATISTA: CONSORCIO MARÍTIMO DEL NORTE
CLIENTE: FONDO NACIONAL DE DESARROLLO PESQUERO - FONDEPES
UBICACION: PUERTO HUACHO
DESCRIPCION: TRAZO, Replanteo y Nivelación de Pilotes del Núcleo (Inclinados)
FECHA: 21-09-2018

INSPECCIÓN PREVIA:

| | SI | NO | N/A |
|--|----|----|-----|
| Los equipos topograficos a ser utilizados cuentan con certificado de calibración aprobado por supervisión, estan vigente y operativos. | ✓ | | |
| Se cuenta con la última versión de los planos u otras informaciones necesarias para la ejecución de los trabajos. | ✓ | | |
| El pilote se encuentra ubicado en su cordenada correspondiente | ✓ | | |
| Verticalidad dentro del parametro (3/100). | ✓ | | |
| Pilote tiene medida pintada en la cara cada 0.10 m | ✓ | | |

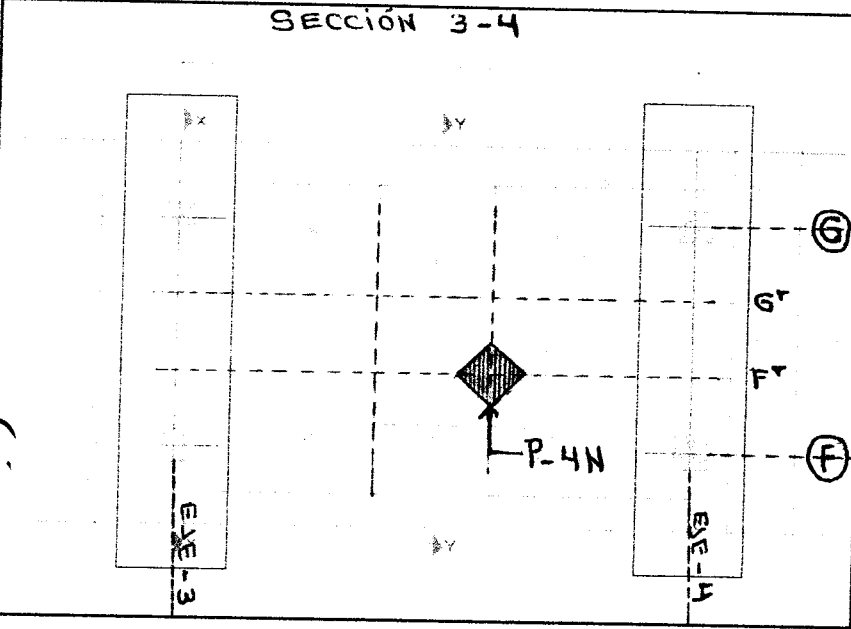

Ubicación del pilote a Hincar

Eje Longitudinal: F^r
Eje Transversal: 4N

Coordenada N: 8'769,131.208
Coordenada E: 2'14,222.483

características del Pilote:

Longitud del pilote: 9.20 m.
N° de Pilote: P-25
Fecha de vaciado del pilote: 31/08/18

OBSERVACIONES:

| | | | |
|--------------------------|---|----------------------------|--------------------|
| Responsable Campo | Sello y Firma: | Control de Calidad | Sello y Firma: |
| Residente de Obra | Sello y Firma: CONSORCIO MARÍTIMO DEL NORTE - OPA HUACHO CARLOS R. BESEDA MENDEZ ING. RESIDENTE CIP 34434 | Supervisor de Obra: | Sello y Firma: |

CONTROL TOPOGRAFICO - HINCADO DE PILOTE

Revisión: 0
Fecha: 21-09-2018
Página: 000123

NOMBRE DEL PROYECTO: MEJORAMIENTO INTEGRAL DEL DPA DE HUACHO
Nº CORRELATIVO:
CLIENTE: FONDO NACIONAL DE DESARROLLO PESQUERO - FONDEPES
FECHA INICIO:
PLANO REF.: EJE FV **SECTOR:** sección 3-4

DESCRIPCION DEL TRABAJO:
UBICACIÓN DE PREFABRICADO:
EJE LONGITUDINAL FV PUENTE X PLATAFORMA BAJA
EJE TRANSVERSAL 4N CABEZO

| ITEM | DESCRIPCION DE ACTIVIDADES | SI | NO | N.A. | OBSERVACIONES |
|------|---|----|----|------|---------------|
| 1 | Revisión de planos y especificaciones. | ✓ | | | |
| 2 | Se utilizo martillo Pileco D-19-42. | ✓ | | | |
| 3 | Se utilizo plantilla metalica para el hincado de los pilotes | ✓ | | | |
| 4 | Se empleara un record para el hincado de pilotes | ✓ | | | |
| 5 | Se empleara una grua de 50 ton. Para el hincado | ✓ | | | |
| 6 | Se verificara que todos los equipos tengan combustible | ✓ | | | |
| 7 | Análisis de Trabajo Seguro (ATS). | ✓ | | | |
| 8 | Se solicito autorizacion a la supervicion para el hincado del pilote. (*) | ✓ | | | |

(*) Autorizado por el Cliente y/o la Supervisión

DATOS DE CAMPO:

- Longitudes del elemento prefabricado:
- F de vaciado del pilote
- Y de hincado del pilote
- Hora inicio del hincado
- Hora fin del hincado
- Numero de pilote

9.20 m.
31-08-2018
21-09-2018
2:13 PM - 2:31 PM.
2:19 PM - 2:36 PM.
P-25

- PLANO Y ESQUEMA ADJUNTO: SI X NO

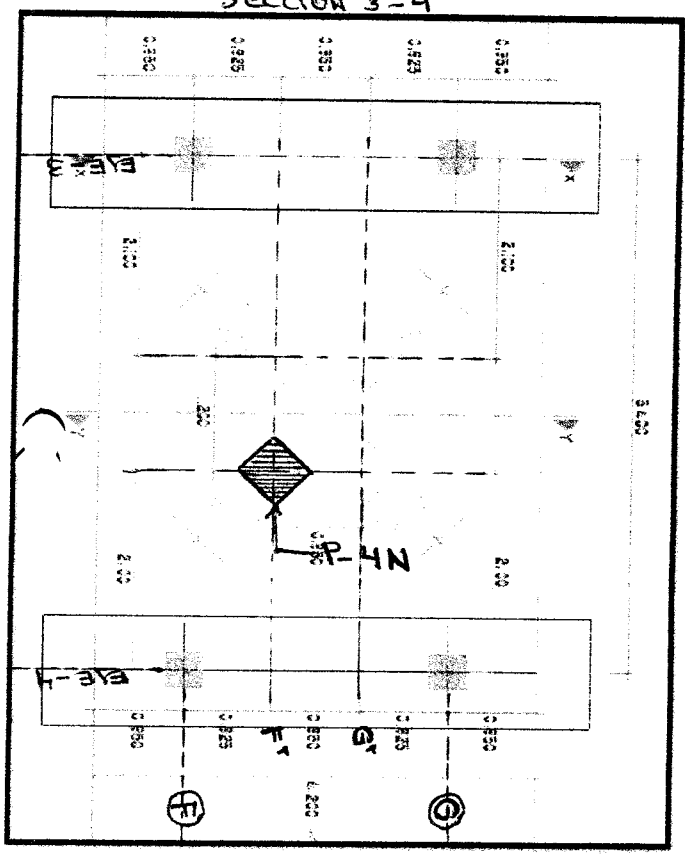

VISTA EN PLANTA DE LA UBICACIÓN DEL PILOTE

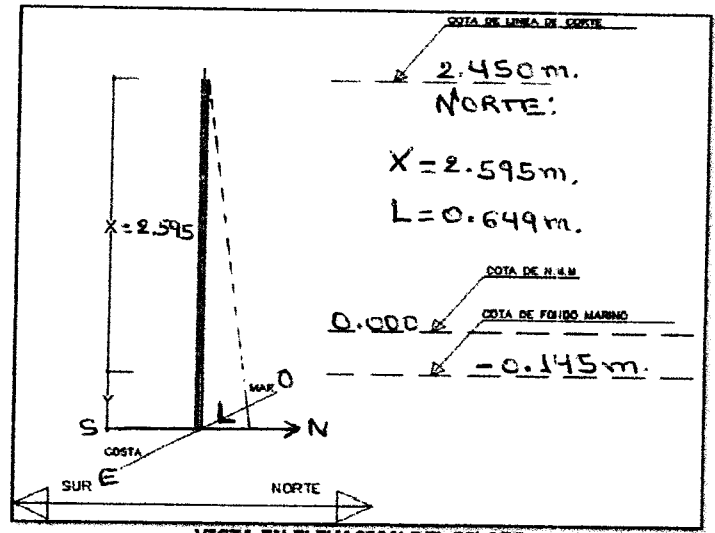

VISTA EN ELEVACION DEL PILOTE

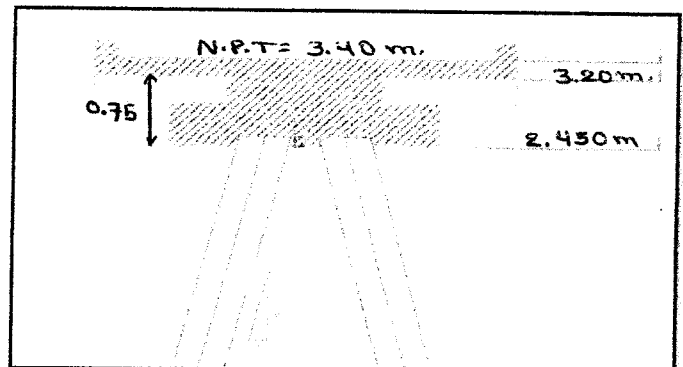

OBSERVACIONES

| | | | |
|-----------------------------|---|--|---|
| TOPOGRAFO: Firma: | ELABORADO POR (CALIDAD): Firma: | REVISADO POR (ING. RESIDENTE): Firma: | APROBADO(*) POR (SUPERVISION): Firma: |
| Cargo: | Cargo: | CARGO: INGENIERO RESIDENTE Nombre: CARLOS PEREDA MENDEZ C.I.P. 34484 | Cargo: |
| Nombre: Hugo Masimo N. | Nombre: | Nombre: CARLOS PEREDA MENDEZ C.I.P. 34484 | Nombre: |
| Fecha: | Fecha: | Fecha: | Fecha: |

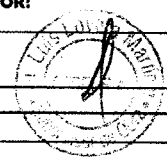

0064



HOJA DE HINCADO DE PILOTAJE

| | | | |
|--|-----------------------------------|---|---|
| PROYECTO DPA HUACHO | PROPIETARIO FONDEPES | LUGAR HUACHO | FECHA 21-09-2018 |
| CLASE PILOTE Concreto Armado | SECCION 0.50 x 0.50 m2 | γc: 350 KG/CM2 | FECHA DE FABRICACION 31-08-2018 |
| MARTILLO PILECO D-19 - 42 | CAPACIDAD DE CARGA 40TN | HORA INICIO HINCADO 2:13 pm / 2:31 pm | HORA FINALIZACION HINCADO 2:19 pm / 2:36 pm |

Nº de golpes en 10 cm de penetración

| CM | Nº Golpes | Nº Cambio | CM | Nº Golpes | Nº Cambio | CM | Nº Golpes | Nº Cambio |
|-----|-----------|-----------|-----|-----------|-----------|------|-----------|-----------|
| 0 | | | 370 | | | 740 | | |
| 10 | | | 380 | P-P | - | 750 | | |
| 20 | | | 390 | P-P | - | 760 | | |
| 30 | | | 400 | P-P | - | 770 | | |
| 40 | | | 410 | P-P | - | 780 | | |
| 50 | | | 420 | P-P | - | 790 | | |
| 60 | | | 430 | P-P | - | 800 | | |
| 70 | | | 440 | 1 | 1 | 810 | | |
| 80 | | | 450 | 1 | 1 | 820 | | |
| 90 | | | 460 | 2 | 1 | 830 | | |
| 100 | | | 470 | 3 | 1 | 840 | | |
| 110 | | | 480 | 5 | 1 | 850 | | |
| 120 | | | 490 | 5 | 1 | 860 | | |
| 130 | | | 500 | 5 | 1 | 870 | | |
| 140 | | | 510 | 8 | 1 | 880 | | |
| 150 | | | 520 | 9 | 1 | 890 | | |
| 160 | | | 530 | 10 | 1 | 900 | | |
| 170 | | | 540 | 12 | 1 | 910 | | |
| 180 | | | 550 | 15 | 1 | 920 | | |
| 190 | | | 560 | 18 | 1 | 930 | | |
| 200 | | | 570 | 25 | 1 | 940 | | |
| 210 | | | 580 | 26 | 1 | 950 | | |
| 220 | | | 590 | 24 | 1 | 960 | | 1110 |
| 230 | | | 600 | 45 | 1 | 970 | | 1120 |
| 240 | | | 610 | 73 | 1, 1 | 980 | | 1130 |
| 250 | | | 620 | 81 | 1, 2 | 990 | | 1140 |
| 260 | | | 630 | 25 | 2 | 1000 | | 1150 |
| 270 | | | 640 | | | 1010 | | 1160 |
| 280 | | | 650 | | | 1020 | | 1170 |
| 290 | | | 660 | | | 1030 | | 1180 |
| 300 | | | 670 | | | 1040 | | 1190 |
| 310 | | | 680 | | | 1050 | | 1200 |
| 320 | | | 690 | | | 1060 | | 1210 |
| 330 | | | 700 | | | 1070 | | 1220 |
| 340 | | | 710 | | | 1080 | | 1230 |
| 350 | | | 720 | | | 1090 | | 1240 |
| 360 | | | 730 | | | 1100 | | |

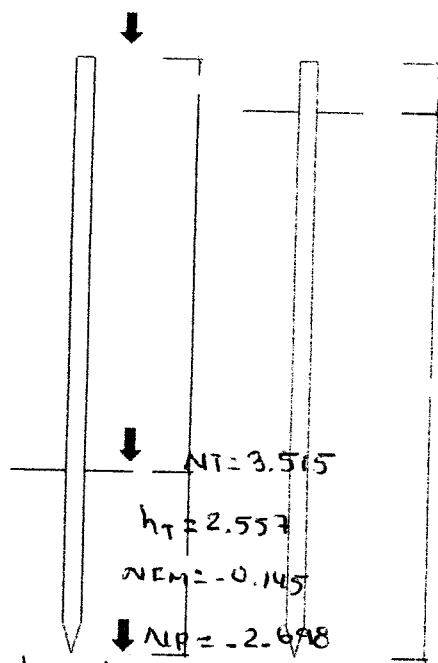

$h_T = h_{pp} + h_{ph}$
 $h_T = 0.667 + 1.89 = 2.557$

P.P: Penetracion c/ peso pilote
 P.M: Penetracion c/incremento peso martillo
 N.D : Nivel descabezado
 N.T : Nivel de terreno
 N.P : Nivel final de Punta
 Ubicación: 3-4 (N-0) → 4 N
 ESTRUCTURA: PUENTE
 Nº Pilote: P-25
 Longitud: 9.20 m
 LID=444 ; LCP=633

| | | | |
|-----------------------|----------|----------|------------|
| RESPONSABLE DE CONTEO | REVISADO | APROBADO | SUPERVISOR |
|-----------------------|----------|----------|------------|

Observaciones:

N.T: Nivel de Tablero, N.P: Nivel de fondo de punta
 N.F.M: Nivel de fondo mano



PROYECTO:
MEJORAMIENTO INTEGRAL DEL DESEMBARCADERO PESQUERO
ARTESANAL DE HUACHO

OP-FT-23-H
Elemento:

CONTROL TOPOGRÁFICO - HINCADO DE PILOTES

CONTRATISTA: **CONSORCIO MARÍTIMO DEL NORTE**
 CLIENTE: **FONDO NACIONAL DE DESARROLLO PESQUERO - FONDEPES**
 UBICACION: **PUERTO HUACHO**
 DESCRIPCION: **Trazo, Replanteo y Nivelación de Pilotes del Núcleo (Inclinados)**
 FECHA: **21-09-2018**

INSPECCIÓN PREVIA:

| | SI | NO | N/A |
|--|----|----|-----|
| Los equipos topograficos a ser utilizados cuentan con certificado de calibración aprobado por supervisión, estan vigente y operativos. | ✓ | | |
| Se cuenta con la última versión de los planos u otras informaciones necesarias para la ejecución de los trabajos. | ✓ | | |
| El pilote se encuentra ubicado en su cordenada correspondiente | ✓ | | |
| Verticalidad dentro del parametro (3/100). | ✓ | | |
| Pilote tiene medida pintada en la cara cada 0.10 m | ✓ | | |

SECCIÓN 3-4

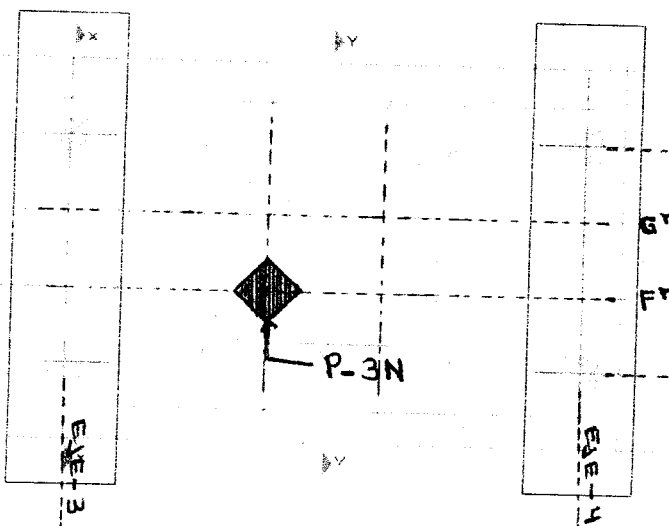

Ubicación del pilote a Hincar

Eje Longitudinal: **F'**
 Eje Transversal: **3N**
 Coordenada N: **8'769,130.269**
 Coordenada E: **214,223.231**
características del Pilote:
 Longitud del pilote: **9.20m.**
 N° de Pilote: **P-3N**
 Fecha de vaciado del pilote: **17/08/18**

OBSERVACIONES:

| | | | |
|-------------------|--|---------------------|--------------------|
| Responsable Campo | Sello y Firma: | Control de Calidad | Sello y Firma: |
| Residente de Obra | Sello y Firma: CARLOS R. ZERADA MENDEZ ING. RESIDENTE C.I.P. 34484 | Supervisor de Obra: | Sello y Firma: |

NOMBRE DEL PROYECTO: MEJORAMIENTO INTEGRAL DEL DPA DE HUACHO
CLIENTE: FONDO NACIONAL DE DESARROLLO PESQUERO - FONDEPES
PLANO REF.: EJE FT **SECTOR:** Sección 3-4
DESCRIPCION DEL TRABAJO:

UBICACIÓN DE PREFABRICADO:

EJE LONGITUDINAL FV PUENTE X PLATAFORMA BAJA

EJE TRANSVERSAL 3N CABEZO

| ITEM | DESCRIPCION DE ACTIVIDADES | SI | NO | N.A. | OBSERVACIONES |
|------|---|----|----|------|---------------|
| 1 | Revisión de planos y especificaciones. | ✓ | | | |
| 2 | Se utilizo martillo Pileco D-19-42. | ✓ | | | |
| 3 | Se utilizo plantilla metalica para el hincado de los pilotes | ✓ | | | |
| 4 | Se empleara un record para el hincado de pilotes | ✓ | | | |
| 5 | Se empleara una grua de 50 ton. Para el hincado | ✓ | | | |
| 6 | Se verificara que todos los equipos tengan combustible | ✓ | | | |
| 7 | Análisis de Trabajo Seguro (ATS). | ✓ | | | |
| 8 | Se solicito autorizacion a la supervicion para el hincado del pilote. (*) | ✓ | | | |

(*) Autorizado por el Cliente y/o la Supervisión

DATOS DE CAMPO:

- Longitudes del elemento prefabricado:
- F de vaciado del pilote
- F de hincado del pilote
- l inicio del hincado
- Hora fin del hincado
- Numero de pilote

PLANO Y ESQUEMA ADJUNTO: SI X NO

9.20m.
 17-08-2018
 21-09-2018
 3:13 PM - 3:28 PM.
 3:20 PM - 3:36 PM.
 P-1

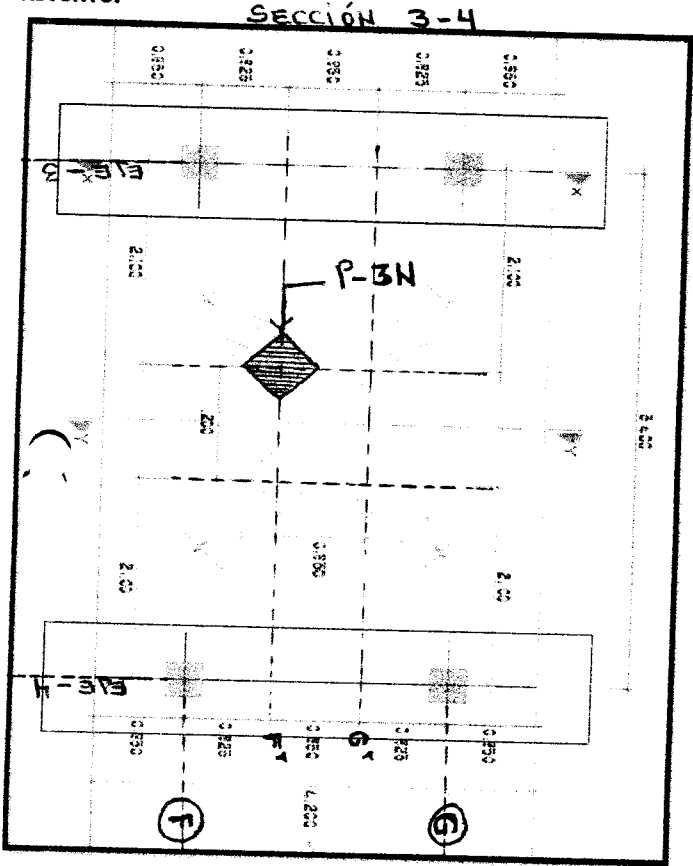

VISTA EN PLANTA DE LA UBICACIÓN DEL PILOTE

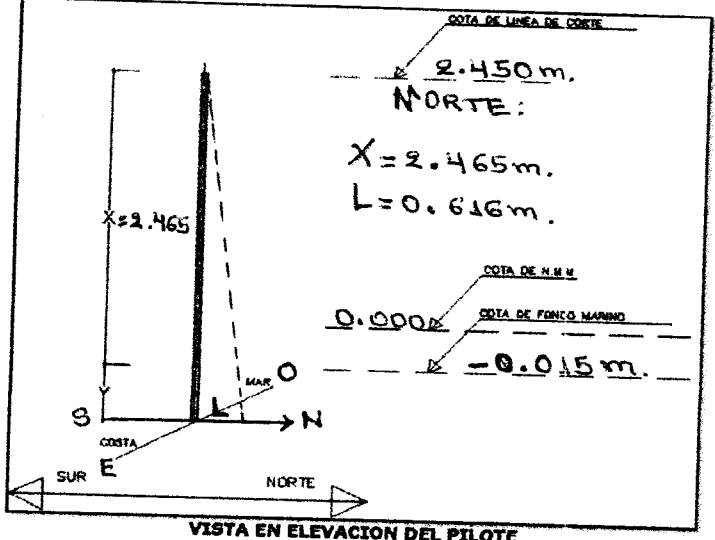

VISTA EN ELEVACION DEL PILOTE

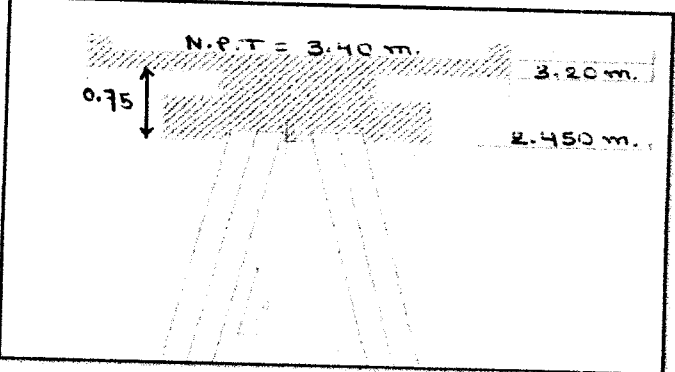

OBSERVACIONES

| | | | |
|---|--|---|--|
| TOPOGRAFO: Firma: <i>[Signature]</i> Cargo: <i>[Signature]</i> Nombre: <u>ALDO MORALES M.</u> Fecha: | ELABORADO POR: (CALIDAD) Firma: <i>[Signature]</i> Cargo: <i>[Signature]</i> Nombre: <i>[Signature]</i> Fecha: | REVISADO POR: COMODORO MARITIMO DEL NORTE - DPA HUACHO Firma: <i>[Signature]</i> Cargo: <i>[Signature]</i> Nombre: <u>CARLOS PEREDA MENDEZ</u> ING. RESIDENTE C.P. 34484 Fecha: | APROBADO(*) POR: (SUPERVISION) Firma: <i>[Signature]</i> Cargo: <i>[Signature]</i> Nombre: <i>[Signature]</i> Fecha: |
|---|--|---|--|

0067

050015



HOJA DE HINCADO DE PILOTAJE

| | | | |
|---------------------------------|--------------------------------|---|---|
| PROYECTO DPA HUACHO | PROPIETARIO FONDEPES | LUGAR HUACHO | FECHA 21-09-2018 |
| CLASE PILOTE Concreto Armado | SECCION 0.50 x 0.50 m2 | f.c: 350 KG/CM2 | FECHA DE FABRICACION |
| MARTILLO PILECO D-19 - 42 | CAPACIDAD DE CARGA 40TN | HORA INICIO HINCADO 3:13 pm / 3:28 pm | HORA FINALIZACION HINCADO 3:20 pm / 3:36 pm |

Nº de golpes en 10 cm de penetración

| CM | Nº Golpes | Nº Cambio | CM | Nº Golpes | Nº Cambio | CM | Nº Golpes | Nº Cambio |
|-----|-----------|-----------|-----|-----------|-----------|------|-----------|-----------|
| 0 | | | 370 | P.P | — | 740 | | |
| 10 | | | 380 | P.P | — | 750 | | |
| 20 | | | 390 | P.P | — | 760 | | |
| 30 | | | 400 | P.P | — | 770 | | |
| 40 | | | 410 | P.P | — | 780 | | |
| 50 | | | 420 | 1 | 1 | 790 | | |
| 60 | | | 430 | 2 | 1 | 800 | | |
| 70 | | | 440 | 4 | 1 | 810 | | |
| 80 | | | 450 | 4 | 1 | 820 | | |
| 90 | | | 460 | 5 | 1 | 830 | | |
| 100 | | | 470 | 6 | 1 | 840 | | |
| 110 | | | 480 | 5 | 1 | 850 | | |
| 120 | | | 490 | 6 | 1 | 860 | | |
| 130 | | | 500 | 6 | 1 | 870 | | |
| 140 | | | 510 | 8 | 1 | 880 | | |
| 150 | | | 520 | 7 | 1 | 890 | | |
| 160 | | | 530 | 10 | 1 | 900 | | |
| 170 | | | 540 | 11 | 1 | 910 | | |
| 180 | | | 550 | 14 | 1 | 920 | | |
| 190 | | | 560 | 15 | 1 | 930 | | |
| 200 | | | 570 | 29 | 1 | 940 | | |
| 210 | | | 580 | 34 | 1 | 950 | | |
| 220 | | | 590 | 60 | 1, 2 | 960 | | |
| 230 | | | 600 | 72 | 2, 1 | 970 | | |
| 240 | | | 610 | 70 | 1, 2 | 980 | | |
| 250 | | | 620 | 50 | 2 | 990 | | |
| 260 | | | 630 | 48 | 2 | 1000 | | |
| 270 | | | 640 | 45 | 2 | 1010 | | |
| 280 | | | 650 | 50 | 2 | 1020 | | |
| 290 | | | 660 | 33 | 2 | 1030 | | |
| 300 | | | 670 | | | 1040 | | |
| 310 | | | 680 | | | 1050 | | |
| 320 | | | 690 | | | 1060 | | |
| 330 | | | 700 | | | 1070 | | |
| 340 | | | 710 | | | 1080 | | |
| 350 | | | 720 | | | 1090 | | |
| 360 | | | 730 | | | 1100 | | |
| | | | | | | 1110 | | |
| | | | | | | 1120 | | |
| | | | | | | 1130 | | |
| | | | | | | 1140 | | |
| | | | | | | 1150 | | |
| | | | | | | 1160 | | |
| | | | | | | 1170 | | |
| | | | | | | 1180 | | |
| | | | | | | 1190 | | |
| | | | | | | 1200 | | |
| | | | | | | 1210 | | |
| | | | | | | 1220 | | |
| | | | | | | 1230 | | |
| | | | | | | 1240 | | |

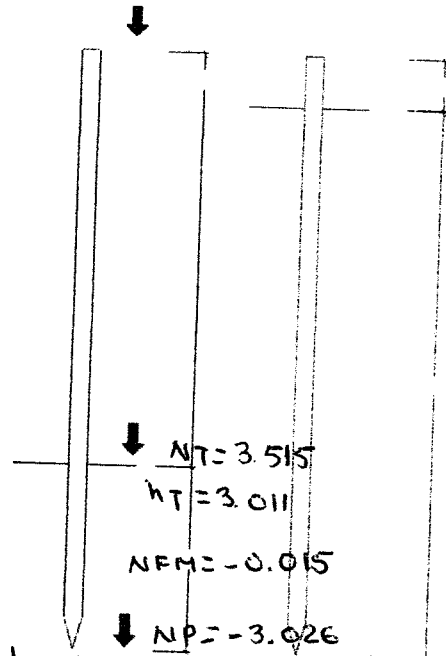

$h_T = h_{pp} + h_{ph}$
 $h_T = 0.561 + 2.45 = 3.011$

P.P: Penetracion c/ peso pilote
 P.M: Penetracion c/incremento peso martillo
 N.D: Nivel descabezado
 N.T: Nivel de terreno
 N.P: Nivel final de Punta
 Ubicación: 3-4 (N-E) → 3M
 ESTRUCTURA: PUENTE
 Nº Pilote: P-22
 Longitud: 9.20m
 LIP = 4.20 ; LFP = 6.65

| | | | |
|-----------------------|----------|----------|------------|
| RESPONSABLE DE CONTEO | REVISADO | APROBADO | SUPERVISOR |
|-----------------------|----------|----------|------------|

Observaciones:
 N.T.: Nivel de Tablero N.P.: Nivel de fondo de Punta
 N.F.M.: Nivel de fondo marino



PROYECTO:
**MEJORAMIENTO INTEGRAL DEL DESEMBARCADERO PESQUERO
 ARTESANAL DE HUACHO**

OP-FT-11-H
 Elemento:

PUNTA PARA PILOTE

CONTRATISTA: **CONSORCIO MARÍTIMO DEL NORTE**
 CLIENTE: **FONDO NACIONAL DE DESARROLLO PESQUERO - FONDEPES**
 UBICACION: **DESEMBARCADERO PESQUERO ARTESANAL DE HUACHO**
 DESCRIPCION: **Capuchon y punta circular para pilote**
 FECHA: **13/06/18**

INSPECCIÓN PREVIA:

Las planchas que seran utilizadas para las puntas del pilote seran de los espesores de 1/4" para la base y 3/16" para las paredes según plano aprobado por la Supervision

| SI | NO | N/A |
|-------------------------------------|--------------------------|--------------------------|
| <input checked="" type="checkbox"/> | <input type="checkbox"/> | <input type="checkbox"/> |

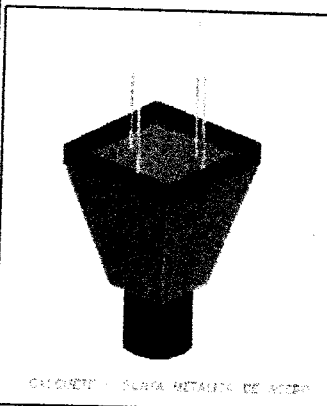
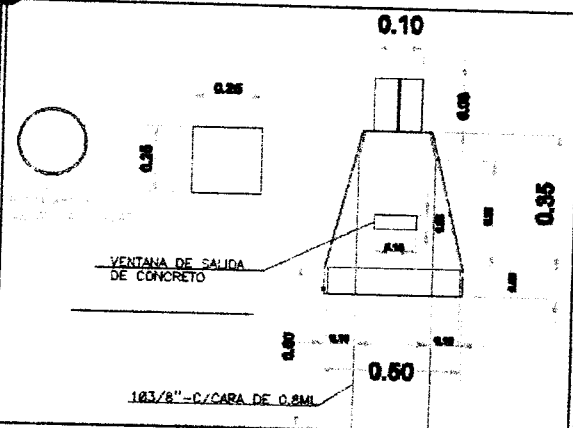

ELEMENTO/SECTOR/BLOQUE:

muelle

UNIDAD: 3 (und)

PG4, PG5, PG6

OBSERVACIONES:

| | | | |
|-------------------|-----------------|---------------------|-----------------|
| Responsable Campo | Seillo y Firma: | Control de Calidad | Seillo y Firma: |
| Residente de Obra | Seillo y Firma: | Supervisor de Obra: | Seillo y Firma: |



PROYECTO:
MEJORAMIENTO INTEGRAL DEL DESEMBARCADERO PESQUERO
ARTESANAL DE HUACHO

OP-FT-11-H
Elemento:

PUNTA PARA PILOTE

CONTRATISTA: CONSORCIO MARÍTIMO DEL NORTE
 CLIENTE: FONDO NACIONAL DE DESARROLLO PESQUERO - FONDEPES
 UBICACION: DESEMBARCADERO PESQUERO ARTESANAL DE HUACHO
 DESCRIPCION: Punta riel para pilote
 FECHA: 13/06/18

INSPECCIÓN PREVIA:

Las planchas que seran utilizadas para las puntas del pilote seran de los espesores de 1/4" para la base y 3/16" para las paredes según plano aprobado por la Supervision

| SI | NO | N/A |
|----|----|-----|
| | | |

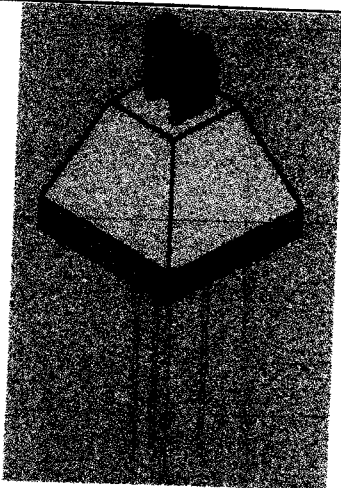
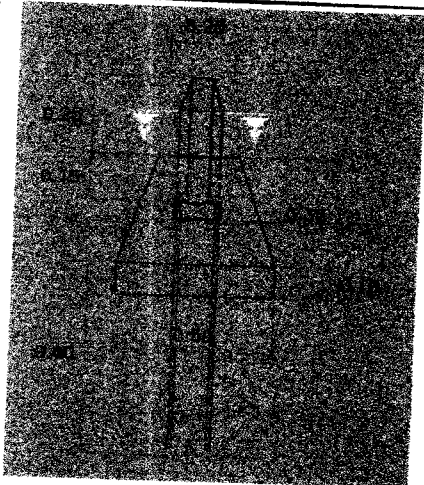

ELEMENTO/SECTOR/BLOQUE:

muelle

UNIDAD: 3 (und)

PG4, PG5, PG6

OBSERVACIONES:

| | | | |
|-------------------|----------------|---------------------|----------------|
| Responsable Campo | Sello y Firma: | Control de Calidad | Sello y Firma: |
| Residente de Obra | Sello y Firma: | Supervisor de Obra: | Sello y Firma: |

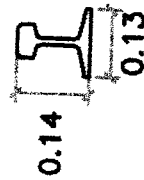
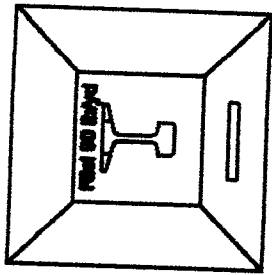
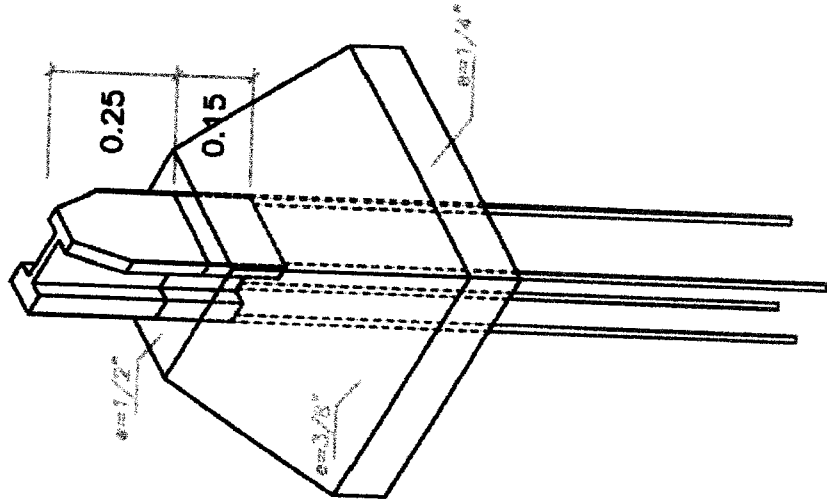

PUNTA RIEL 90 10/100
SOLDADO A PL 1/2"
CAPUCHON PL 3/8"

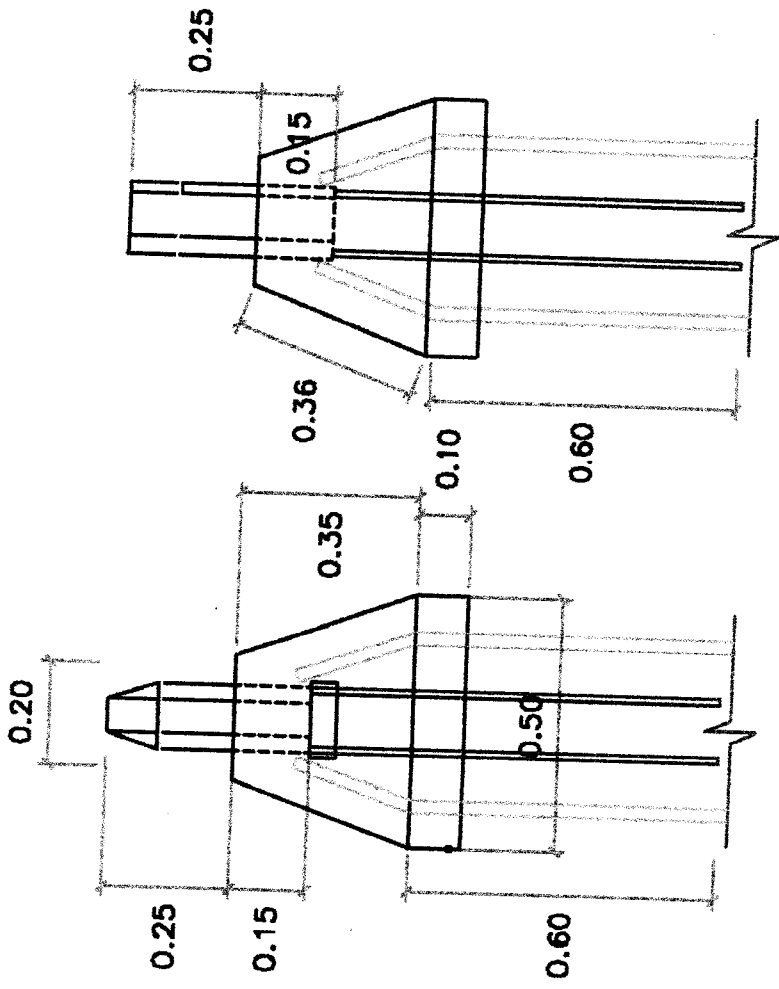

PUNTA PARA PILOTE



000014

POLIZA DE SEGURO DE TODO RIESGO Y MONTAJE – CAR

SEGURO COMPLEMENTARIO DE TRABAJO

CONSTANCIA

SEGURO COMPLEMENTARIO DE TRABAJO DE RIESGO PENSIÓN Y SALUD

CONSORCIO MARITIMO DEL NORTE

VIGENCIA: 13/09/2018 al 03/10/2018

ACTIVIDAD: ACTIV.DE ARQUITECTURA E INGENIERIA

Por medio del presente dejamos constancia que los asegurados detallados líneas abajo, conforme al Decreto Supremo 003-98-SA, se encuentran amparados bajo la cobertura de salud de trabajo de riesgo.

| | |
|----------------------------------|--------------------------------------|
| Contrato SCTR - Salud N°: 223050 | Póliza SCTR - Pensión N°: 1000011891 |
|----------------------------------|--------------------------------------|

Sede : PRINCIPAL

| Nro. | Nombres | Apellido Paterno | Apellido Materno | Nro. Documento |
|------|--------------------|------------------|------------------|----------------|
| 1 | JOSE WALTER | ABANTO | BURGOS | DNI - 43774252 |
| 2 | CRISTHIAN HUMBERTO | GAMARRA | ANTAURO | DNI - 48541148 |
| 3 | RONAL | ESPINOZA | LIVIA | DNI - 46577932 |
| 4 | LUIS ALBERTO | GONZALES | SALLUCA | DNI - 45524077 |
| 5 | ALEJANDRO LUIS | HUAMAN | SIFUENTES | DNI - 41484829 |
| 6 | JOSE ALONSO | RAMIREZ | MORALES | DNI - 46576628 |

Extendemos la presente constancia a solicitud de nuestro cliente CONSORCIO MARITIMO DEL NORTE para los fines que considere pertinentes.

Lima, 13 de septiembre de 2018

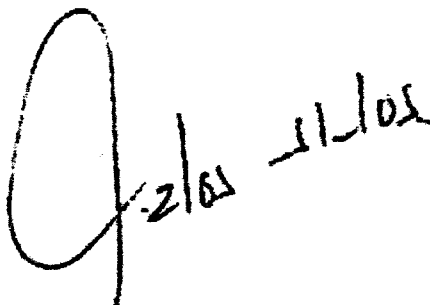
 2/09 11/08

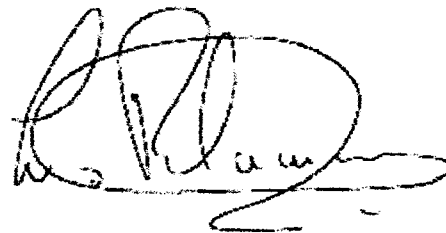

SANITAS PERÚ S.A. - EPS

PROTECTA S.A. COMPAÑIA DE SEGUROS

CONSTANCIA

SEGURO COMPLEMENTARIO DE TRABAJO DE RIESGO PENSIÓN Y SALUD

CONSORCIO MARITIMO DEL NORTE

VIGENCIA: 04/09/2018 al 03/10/2018

ACTIVIDAD: ACTIV.DE ARQUITECTURA E INGENIERIA

Por medio del presente dejamos constancia que los asegurados detallados líneas abajo, conforme al Decreto Supremo 003-98-SA, se encuentran amparados bajo la cobertura de salud de trabajo de riesgo.

Contrato SCTR - Salud N°: 223050

Póliza SCTR - Pensión N°: 1000011891

Sede : PRINCIPAL

| Nro. | Nombres | Apellido Paterno | Apellido Materno | Nro. Documento |
|------|-------------------|------------------|------------------|----------------|
| 1 | SANTIAGO | ABAD | SAAVEDRA | DNI - 32543882 |
| 2 | ALBERT ANTONY | ABAD | GONZALES | DNI - 76048183 |
| 3 | EFRAIN | ACOSTA | DE LA CRUZ | DNI - 32904567 |
| 4 | REBECA | AGUEDO | DE CASAZOLA | DNI - 15948701 |
| 5 | ABEL | AGUILAR | NUÑEZ | DNI - 45610544 |
| 6 | SINAHY | AGURTO | SAAVEDRA | DNI - 42797670 |
| 7 | ELISEO | ALCANTARA | MELGAREJO | DNI - 15649100 |
| 8 | EDDY JHON | ALEJANDRO | CELESTINO | DNI - 43290374 |
| 9 | HENRY RAMON | AMAYA | VILLENA | DNI - 33264710 |
| 10 | LUIS ANTONIO | ANCAJIMA | PEREZ | DNI - 32981640 |
| 11 | MILTON RAUL | AQUINO | BENDEZU | DNI - 08667069 |
| 12 | JOSE LUIS | ARICOCHÉ | CHAPOÑAN | DNI - 07481784 |
| 13 | LUIS ANGEL | ARISMENDI | FIDANZA | DNI - 40832057 |
| 14 | JHON SANDRO | ASCENCIOS | RAMIREZ | DNI - 43935570 |
| 15 | FRANCISCO LORENZO | AVILA | LEGOAS | DNI - 09528116 |
| 16 | SANTOS SACARIAS | AVILA | LEGOAS | DNI - 26958294 |
| 17 | JOSE CIPRIANO | BALLONA | CRUZ | DNI - 15853955 |
| 18 | JOSE LUIS | BARRANZUELA | CHUICA | DNI - 08541928 |
| 19 | CORNELIO VILCA | BERNABE | COSTILLA | DNI - 43354422 |
| 20 | ANGEL ASUNCION | BERNUY | COCHACHIN | DNI - 71350909 |
| 21 | NEPTALI DAGOBERTO | BOBADILLA | ADRIANZEN | DNI - 10409697 |
| 22 | HENRY WILIAN | BORJA | FERNANDEZ | DNI - 46034627 |
| 23 | JULIO ALBERTO | BORJAS | VALDIVIA | DNI - 43885002 |
| 24 | RICARDO | BRICEÑO | MONDRAGON | DNI - 02805427 |
| 25 | WILBERTO | BRIONES | SANCHEZ | DNI - 26620669 |
| 26 | HECTOR BERNABE | CABANILLAS | FLORES | DNI - 03498707 |
| 27 | SAMUEL CIRO | CABELLO | BRAVO | DNI - 32730189 |
| 28 | ALEX EMILIO | CABRERA | ALVARADO | DNI - 43481660 |
| 29 | HERNAN AGUSTIN | CACHA | JARA | DNI - 43146390 |
| 30 | JESUS MARTIN | CALDAS | BAZALAR | DNI - 15448337 |
| 31 | GLODOALDO HECTOR | CALERO | CARBAJAL | DNI - 15702953 |
| 32 | OSORIO WILLIAM | CALLAMPOMA | ESTRADA | DNI - 45815423 |
| 33 | JOSE LUIS | CAMUS | TORERO | DNI - 15649024 |
| 34 | MIGUEL ANGEL | CANO | CUEVA | DNI - 15759743 |

| Nro. | Nombres | Apellido Paterno | Apellido Materno | Nro. Documento |
|------|--------------------|------------------|------------------|----------------|
| 35 | MARITZA BERNARDINA | CANO | AGUILAR | DNI - 10203014 |
| 36 | ARMANDO JUAN | CANO | AGUILAR | DNI - 08003526 |
| 37 | KATHERINE LORENA | CARMONA | CAIPO | DNI - 71719058 |
| 38 | JOSE JUAN | CASTRO | COLLACHAGUA | DNI - 40128058 |
| 39 | JOSE ALBERTO | CASTRO | ANDY | DNI - 41092370 |
| 40 | JUAN MANUEL | CELESTINO | EVARISTO | DNI - 15678038 |
| 41 | FRANK DAVID | CELESTINO | DURAN | DNI - 77025343 |
| 42 | JHON | CENTENO | BOCANGEL | DNI - 48590017 |
| 43 | ENRIQUE | CHINGUEL | CUNIA | DNI - 03209004 |
| 44 | SIPRIANO VICTOR | CHURA | CUTIPA | DNI - 00491322 |
| 45 | JUAN ALBERTO | CHUZON | CABREJOS | DNI - 71304371 |
| 46 | MAXIMO ALNIVAR | CISNEROS | BALLONA | DNI - 25799043 |
| 47 | LIONEL HERNAN | CISNEROS | HERRERA | DNI - 43342826 |
| 48 | RABEL ANTONIO | CORDERO | JIMENEZ | CE - 020058681 |
| 49 | JOHNY ALEXANDER | CORDOVA | JULIAN | DNI - 10748918 |
| 50 | JORGE DAVID | CORDOVA | MARTINEZ | DNI - 80488614 |
| 51 | JULIO CESAR | CORRALES | AMES | DNI - 09065295 |
| 52 | JHON | COTRINA | TORRES | DNI - 45628713 |
| 53 | CARRERA ROJAS | CRISBEL | PAMELA | DNI - 48292609 |
| 54 | ROLANDO JULIAN | CUNO | SUCARI | DNI - 40784137 |
| 55 | JUAREZ SOSA | CYNTHIA | PAOLA | DNI - 72427680 |
| 56 | CRISTIAN WILFREDO | DELGADO | CUEVA | DNI - 80283814 |
| 57 | JOSE MERCEDES | DIAZ | ORDERES | DNI - 40285490 |
| 58 | CESARIO | DIAZ | DIAZ | DNI - 44158653 |
| 59 | EDY JAIME | DIAZ | CENTENO | DNI - 19870625 |
| 60 | HUAMAN CONCHA | DHLBERT | JAIME | DNI - 76622685 |
| 61 | SEGUNDO JORGE | ELIAS | APONTE | DNI - 09692814 |
| 62 | HENRY PAUL | ESCOBEDO | NORIEGA | DNI - 42002227 |
| 63 | CRIS ALEXIS | ESTRADA | SILVA | DNI - 77024891 |
| 64 | RICARDO RAFAEL | ESTRADA | ANGELDONES | DNI - 41637305 |
| 65 | DIAZ GUERRERO | FABIAN | DALI | DNI - 45533221 |
| 66 | VICTOR HUGO | FALLA | GARCIA | DNI - 45457246 |
| 67 | PERCY | FELIPE | GARCIA | DNI - 44059946 |
| 68 | HECTOR LUIS | FERNANDEZ | RICRA | DNI - 44983315 |
| 69 | RUBEN JACKSON | FERNANDEZ | PARADA | DNI - 42370946 |
| 70 | JUAN FRANCISCO | FERREBU | VELA | DNI - 08628058 |
| 71 | JOSE LUIS | FIGUERAS | DURAN | DNI - 95855150 |
| 72 | JORGE MARTIN | FIGUEROA | TAMAYO | DNI - 06805617 |
| 73 | JOSE LUIS | GAMBOA | CHUMPITAZ | DNI - 47123583 |
| 74 | VLADIMIR LEWIS | GARCIA | CUEVA | DNI - 42938971 |
| 75 | FIDEL ANGEL | GENEBROSO | FLORES | DNI - 40006826 |
| 76 | PAULINO CLAUDIO | GENEBROZO | FLORES | DNI - 15623205 |
| 77 | EMANUEL ELIAS | GENOVEZ | YARANGA | DNI - 73825099 |
| 78 | JUNIOR | GOMEZ | NUÑEZ | PS - 149208026 |
| 79 | CARLOS ENRIQUE | GOMEZ | ROMERO | DNI - 08668089 |
| 80 | EDWAR WILSOR | GONZALES | BRICEÑO | DNI - 44251438 |
| 81 | JORDAN LEOPOLDO | GUILLEN | GONZALES | DNI - 46537336 |
| 82 | BURGOS | GUSMAN | ABANTO | DNI - 45259470 |
| 83 | JOSE OSCAR | HAU | ZAPATA | DNI - 10690576 |
| 84 | LUIS FERNANDO | HUANCA | CAIRA | DNI - 10633552 |
| 85 | LUIS RUBIEL | HUAYABAN | SHAHUANO | DNI - 44927757 |
| 86 | XERJES ANTONIO | HURTADO | INGA | DNI - 09403707 |
| 87 | ROOSBELT | IBARRA | RIVAS | DNI - 10613531 |
| 88 | ERIC FABRICIO | INOCENTE | MEDRANO | DNI - 45187380 |
| 89 | JHAN CARLOS | JAIME | SANCHEZ | DNI - 41551662 |
| 90 | KENLLY | JAIMES | BERROSPI | DNI - 75730990 |

| Nro. | Nombres | Apellido Paterno | Apellido Materno | Nro. Documento |
|------|---------------------|------------------|------------------|----------------|
| 91 | COLAN NISHIMOTO | JOE | VLADIMIR | DNI - 77125304 |
| 92 | MOISES | JONISLLA | QUISPE | DNI - 07047718 |
| 93 | MENDOZA | JORDANO | ROMAINA | DNI - 46409178 |
| 94 | MOSQUEIRA HUARIPATA | JORGE | LUIS | DNI - 45236316 |
| 95 | BALTAZAR SAMANAMUD | JOSE | LUIS | DNI - 73652181 |
| 96 | FIGUERAS DURAN | JOSE | LUIS | PS - 000531993 |
| 97 | JOAN MANUEL | JULCA | PANTOJA | DNI - 43238891 |
| 98 | JUAN EDUARDO | LA ROSA | PEREZ | DNI - 41504410 |
| 99 | LUIS ALBERTO | LABAN | ADRIANZEN | DNI - 41044133 |
| 100 | CARLOS ALBERTO | LABAN | ADRIANZEN | DNI - 08141932 |
| 101 | ANDRES ALEXANDER | LABAN | SOBRINO | DNI - 74929413 |
| 102 | JORGE | LAGUNA | INCA | DNI - 40640352 |
| 103 | GRIMALDO | LAZARO | GONZALES | DNI - 09550309 |
| 104 | JOSE MANUEL | LEON | BERNLY | DNI - 48930425 |
| 105 | JAILER | LEON | MAYTAHUARI | DNI - 00128540 |
| 106 | CROSWELL | LLANOZ | CRUZ | DNI - 48118905 |
| 107 | DIOMEDES RAFAEL | LOPEZ | CARBAJAL | DNI - 09903613 |
| 108 | SHAPIAMA | LUCAS | TUANAMA | DNI - 47755009 |
| 109 | CRISANTO | LUIS | BARRETO | DNI - 15860918 |
| 110 | JUAN CARLOS | LUNA | ARCE | DNI - 42318939 |
| 111 | JESUS RAUL | LUNA | MEJIA | DNI - 43178150 |
| 112 | JUAN JOSE MANUEL | LUNA | ASALDE | DNI - 41702000 |
| 113 | JENER IVAN | MANOSALVA | URIARTE | DNI - 40983427 |
| 114 | CESAR RAUL | MARIANO | PADILLA | DNI - 41703784 |
| 115 | WILLIAM HECTOR | MARIANO | PADILLA | DNI - 44565513 |
| 116 | MARIA DORIS | MARQUEZ | OSORIO | DNI - 42185498 |
| 117 | KEVIN ARNOLD | MARTELL | PALOMINO | DNI - 47332853 |
| 118 | LEONEL FERNANDO | MAURICIO | RAMIREZ | DNI - 73578886 |
| 119 | ADRIAN DAVID | MELENDEZ | DIAZ | PS - 117945459 |
| 120 | GERMAN | MENDEZ | CHIMBORAZO | CE - 001669624 |
| 121 | ORLANDO | MENDOZA | CERQUERA | DNI - 40018323 |
| 122 | JOSE CARLOS | MEZA | IARA | DNI - 80271328 |
| 123 | ROBERT MARINO | MINAYA | PABLO | DNI - 75148565 |
| 124 | JOSE FRANCISCO | MINOPE | SAMPEN | DNI - 42685522 |
| 125 | CARLOS HECTOR | MOGOLLON | ALBURQUEQUE | DNI - 03874802 |
| 126 | CAMILO | MONTESINOS | AVILA | DNI - 42324961 |
| 127 | JULIO CESAR | MONTESINOS | MANRIQUE | DNI - 44704141 |
| 128 | PEDRO | MORALES | PISCOYA | DNI - 17555912 |
| 129 | FRANCISCO | NAVARRO | ANTON | DNI - 03869851 |
| 130 | CESAR AGUSTO | NAVARRO | ANTON | DNI - 03899758 |
| 131 | CRISTIAN | OBREGON | TREJO | DNI - 72535185 |
| 132 | CHRISTIAN BORIS | ORTECHO | CLAVO | DNI - 46407431 |
| 133 | WILFREDO | OSTOS | PAZ | DNI - 15599068 |
| 134 | TERENCIO HECTOR | OSTOS | MUÑOZ | DNI - 15853544 |
| 135 | OSCAR NICOLAS | PAEZ | AVENDAÑO | DNI - 76548732 |
| 136 | FELIX MANUEL | PALACIOS | ASCONA | DNI - 43933698 |
| 137 | ROGER ALFREDO | PAREDES | RAMIREZ | DNI - 80652626 |
| 138 | VERDE CASTRO | PERCY | REINALDO | DNI - 47146331 |
| 139 | DANIEL | PEREZ | VASQUEZ | DNI - 42136609 |
| 140 | VALLE ALEXANDER | PERFECTO | DEL | PS - 109835637 |
| 141 | FRANK AUGUSTO | PIÑAS | ISIDRO | DNI - 10397978 |
| 142 | RONALD | PIZANGO | MOZOMBITE | DNI - 46173423 |
| 143 | LUIS ANGEL | PIZANGO | MOZOMBITE | DNI - 44255451 |
| 144 | CESAR BECKER | PORTUGAL | LIÑAN | DNI - 75505464 |
| 145 | HERNAN RAYMUNDO | PRINCIPE | SUAREZ | DNI - 80343047 |
| 146 | RONALD EDUARDO | PRUDENCIO | MAU | DNI - 09649984 |

| Nro. | Nombres | Apellido Paterno | Apellido Materno | Nro. Documento |
|------|--------------------|------------------|------------------|----------------|
| 147 | SEGUNDO | PUELLES | ARTEAGA | DNI - 40457829 |
| 148 | JOSE LUIS | RAFFO | GONZALES | DNI - 42687094 |
| 149 | ROLAND STEWAR | RAMIREZ | MORALES | DNI - 44296792 |
| 150 | BRUCE MCKENZIE | RAMIREZ | COELLO | DNI - 43008856 |
| 151 | HUILMER | RAMIREZ | CAMPOS | DNI - 46807972 |
| 152 | NELSON | RAMIREZ | CAMPOS | DIE - 45538473 |
| 153 | JORGE EMILIO | RAMON | SERQUEN | DNI - 15608137 |
| 154 | MARCOS | RAMOS | POLLERA | DNI - 46261290 |
| 155 | HECTOR HERNAN | RAVENNA | MEJIA | DNI - 15740910 |
| 156 | SEGUNDO DEMESIO | REYES | REQUE | DNI - 43383731 |
| 157 | CARLOS | RIMAYCUNA | MERINO | DNI - 25725195 |
| 158 | NOE | RIMAYCUNA | MERINO | DNI - 25480906 |
| 159 | MARTIN VICENTE | RIOJAS | PORTILLA | DNI - 15709386 |
| 160 | JESUS ANGEL | RIOJAS | AGURTO | DNI - 80283697 |
| 161 | CARLOS ARCADIO | RIVERA | SANCHEZ | DNI - 46538463 |
| 162 | RONALD BENJI | ROCANO | CRUZ | DNI - 73903594 |
| 163 | FRANKLIN | RODRIGUEZ | CHILCHO | DNI - 42392833 |
| 164 | AELXANDER MANUEL | RODRIGUEZ | ROCHABRUN | DNI - 45425414 |
| 165 | JULIO | RODRIGUEZ | CHIQUES | DNI - 42500016 |
| 166 | ANGEL ARTURO | RODRIGUEZ | CHUMBES | DNI - 41942549 |
| 167 | CHRISTIAN ALBERTO | RIOJAS | AGURTO | DNI - 42200020 |
| 168 | CRISOSTOMO | ROMANI | IRRAZABAL | DNI - 15642697 |
| 169 | HECTOR ALBERTO | ROMERO | LEON | DNI - 07613885 |
| 170 | GUTIERREZ | RONALDO | LLASHAG | DNI - 75038956 |
| 171 | JUNIOR SAUL | ROSALES | VEGA | DNI - 43714613 |
| 172 | ZOZIMO | ROSARIO | ADRIAN | DNI - 72651973 |
| 173 | VICTOR | SAAVEDRA | MARTINEZ | DNI - 15710997 |
| 174 | REITER | SALAS | AMACIFUEN | DNI - 40915271 |
| 175 | JULIAN | SALAZAR | TORRES | DNI - 15725223 |
| 176 | CELSO VLADIMIR | SANCHEZ | PAQUIYAURI | DNI - 45993136 |
| 177 | LUIS MIGUEL | SANCHEZ | LOPEZ | DNI - 44855504 |
| 178 | JULIO | SANTILLAN | QUIROZ | DNI - 18845643 |
| 179 | NATALIA DEL CARMEN | SANTOS | GARCIA | DNI - 47573461 |
| 180 | MICHAEL | SANTOS | BORIS | DNI - 74255922 |
| 181 | LUIS | SELEN | VASQUEZ | DNI - 47127203 |
| 182 | MORI HERNANDEZ | SERGIO | STEPHEN | DNI - 48707964 |
| 183 | VICTOR CRESENCIO | SILVA | AYALA | DNI - 32731727 |
| 184 | GIANELLA ARACELLI | SOTO | FERNANDEZ | DNI - 70652671 |
| 185 | ELVIS KLEINER | SOTO | JARA | DNI - 15447991 |
| 186 | ELVIS CHARLIE | SURCO | GUILLERMO | DNI - 45061370 |
| 187 | DANIEL FERNANDO | TABOADA | FERNANDEZ | DNI - 40550046 |
| 188 | RICHARD | TICONA | CHIPANA | DNI - 09665252 |
| 189 | OMAR OLSEN | TOMAS | URBANO | DNI - 80284265 |
| 190 | JESUS DANIEL | TORRE ALVA | CASTILLO | PS - 013356623 |
| 191 | HENRY | TRUJILLO | AVALOS | DNI - 47626241 |
| 192 | JULER ANATOLIO | TUCTO | GONZALES | DNI - 42126342 |
| 193 | MANUEL | UGARTE | VASQUEZ | DNI - 47345541 |
| 194 | LUIS ORLANDO | URIBE | MANUYAMA | DNI - 10652743 |
| 195 | OSCARIS FERNANDO | VALLE | TICLIO | DNI - 32913611 |
| 196 | HIPOLITO | VEGA | COMUN | DNI - 10106931 |
| 197 | MARIO KENNY | VIERA | PINO | DNI - 46219772 |
| 198 | LLASHAG GUTIERREZ | WILLIAN | MICHAEL | DNI - 78078942 |
| 199 | ELVA PAOLA | YACTAYO | AYALA | DNI - 15867828 |
| 200 | ALVARO GERMAN | ZAMUDIO | CANO | DNI - 43121920 |
| 201 | BRYAN EDGAR | ZARATE | CONDORI | DNI - 72093223 |
| 202 | ALEXANDER EUGENIO | ZEI | CHAVEZ | DNI - 43927664 |

| Nro. | Nombres | Apellido Paterno | Apellido Materno | Nro. Documento |
|------|--------------|------------------|------------------|----------------|
| 203 | JOSE ANTONIO | ZUBIAUR | ASENCIOS | DNI - 44630943 |

Extendemos la presente constancia a solicitud de nuestro cliente CONSORCIO MARITIMO DEL NORTE para los fines que considere pertinentes.

Lima, 05 de septiembre de 2018

SANITAS PERÚ S.A. - EPS

PROTECTA S.A. COMPAÑÍA DE SEGUROS

Pacífico Salud EPS**Pacífico Vida**

San Isidro, 04 de Setiembre del 2018

CONSTANCIA N° 2981171

Señores
CONSORCIO MARITIMO DEL NORTE
 Presente.-

Ref.: **SEGURO COMPLEMENTARIO DE TRABAJO DE RIESGO – SALUD Y PENSION**

Estimados Señores:

Por medio del presente dejamos constancia que su representada ha incluido la cobertura del Seguro Complementario de Trabajo de Riesgo para el periodo 01 de Setiembre del 2018 al 30 de Setiembre del 2018 correspondiente a:

CONTRATO N° 83448 en SALUD y,
POLIZA N° 62057462 en PENSION

para la siguiente relación de trabajadores declarados por vuestra empresa.

Proyecto/Obra:

| N° | APELLIDOS Y NOMBRES | NRO. DOCUMENTO | INICIO DE COBERTURA |
|--------|-----------------------------------|----------------|--------------------------|
| 000001 | AGUILAR CARDENAS JULIO ANTONIO | 25803064 | 01 de Setiembre del 2018 |
| 000002 | AGUIRRE GARCIA MIGUEL ANGEL | 45939373 | 01 de Setiembre del 2018 |
| 000003 | ANCAJIMA CASTILLO ERASMO CATALINO | 32811624 | 01 de Setiembre del 2018 |
| 000004 | BENDEZU INGA ANTONIO TEOFILO | 25573633 | 01 de Setiembre del 2018 |
| 000005 | CASTRO BARRETO JHONY ALEJANDRO | 32735215 | 01 de Setiembre del 2018 |
| 000006 | CESPEDES BORDA MAXIMILIANO | 09122664 | 01 de Setiembre del 2018 |
| 000007 | GAMES BALTODANO ABEL GREGORIO | 43850118 | 01 de Setiembre del 2018 |
| 000008 | GARCIA NEVADO MIGUEL IGNACIO | 19261238 | 01 de Setiembre del 2018 |
| 000009 | GIL DAGA FERNANDO | 33265515 | 01 de Setiembre del 2018 |
| 000010 | GIL MORENO ERWIN ALEXANDER | 71468347 | 01 de Setiembre del 2018 |
| 000011 | HERRERA SILVESTRE GABRIEL EDUARDO | 48483735 | 01 de Setiembre del 2018 |
| 000012 | LLUCHO DAGA GUILLERMO VICTOR | 32859110 | 01 de Setiembre del 2018 |
| 000013 | LLUCHO DAGA WALTER NARCIZO | 32867239 | 01 de Setiembre del 2018 |
| 000014 | MAGUIÑA MEJIA HUGO DIONISIO | 31667204 | 01 de Setiembre del 2018 |
| 000015 | MILLA MILLA TEOFILO EUSEBIO | 32976668 | 01 de Setiembre del 2018 |
| 000016 | MUÑOZ HUACHACA MARLON JOHONATAN | 44035118 | 01 de Setiembre del 2018 |
| 000017 | ORCON AVILES GREGORIO DAVID | 44879927 | 01 de Setiembre del 2018 |
| 000018 | PEREDA MENDEZ CARLOS RICARDO | 16733491 | 01 de Setiembre del 2018 |

Pacífico Salud EPS**Pacífico Vida**

| | | | |
|--------|-----------------------------------|----------|--------------------------|
| 000019 | PEÑA NIEVES FILOMENO | 22496515 | 01 de Setiembre del 2018 |
| 000020 | ROSILLO JIMENEZ SANTOS ERROL | 03642002 | 01 de Setiembre del 2018 |
| 000021 | SOLORZANO LOZANO EDUARDO MOISES | 80622379 | 01 de Setiembre del 2018 |
| 000022 | SOLORZANO LOZANO ENRIQUE ZACARIAS | 80556706 | 01 de Setiembre del 2018 |
| 000023 | TORRES DELGADO CARLOS GILBERTO | 07844702 | 01 de Setiembre del 2018 |
| 000024 | VELASQUEZ MATOS RICARDO FELIX | 33253882 | 01 de Setiembre del 2018 |

Sin otro particular , quedamos de ustedes

Atentamente,



CARLOS SILES
GERENTE
SCTR
PACIFICO SALUD



ANGEL ARMIJO HIDALGO
GERENTE
SEGURO CORPORATIVOS
PACIFICO VIDA

Pacífico EPS

Pacífico Seguros

| | | | |
|--------|-----------------------------------|-----------|--------------------------|
| 000018 | LLASHAG GUTIERREZ WILLIAN MICHAEL | 78078942 | 01 de Setiembre del 2018 |
| 000019 | LOPEZ RAMOS LUIS FERNANDO | 73387475 | 01 de Setiembre del 2018 |
| 000021 | MARTINEZ ROQUE MOISES | 40957306 | 01 de Setiembre del 2018 |
| 000022 | MARTINEZ ROQUE MOISES | 409573306 | 01 de Setiembre del 2018 |
| 000023 | MORALES GUADALUPE CARLOS | 15696868 | 01 de Setiembre del 2018 |
| 000024 | MORI HERNANDEZ SERGIO STEPHEN | 48707964 | 01 de Setiembre del 2018 |
| 000025 | MOSQUEIRA HUARIPATA JORGE LUIS | 45236316 | 01 de Setiembre del 2018 |
| 000026 | NAMUCHE BENITES BORIS CHRISTIAN | 41156562 | 01 de Setiembre del 2018 |
| 000027 | OBESO NIQUIN WILMER ALFREDO | 77035070 | 01 de Setiembre del 2018 |
| 000028 | PERALTA IRRAZABAL ABELARDO | 09312117 | 01 de Setiembre del 2018 |
| 000029 | PERALTA MUNGUIA LUIS ANGEL | 46097365 | 01 de Setiembre del 2018 |
| 000030 | QUISPE ORNAY HEBERT JESUS | 41501239 | 01 de Setiembre del 2018 |
| 000031 | RAMOS MANCILLA CARLOS ALBERTO | 25765706 | 01 de Setiembre del 2018 |
| 000032 | RIOFRIO TORRES AARON | 74906129 | 01 de Setiembre del 2018 |
| 000033 | ROJAS TAMANTA PERCY | 80322988 | 01 de Setiembre del 2018 |
| 000034 | ROMAINA MENDOZA JORDANO | 46409178 | 01 de Setiembre del 2018 |
| 000035 | SALONES HERNANDEZ AMADO YANNY | 139260544 | 01 de Setiembre del 2018 |
| 000036 | TORRES SALAZAR JULIAN | 15725223 | 01 de Setiembre del 2018 |
| 000037 | VACAS AGUILAR PEDRO | 43849693 | 01 de Setiembre del 2018 |
| 000038 | VERGARAY GUZMAN JAVIER ANTONIO | 15948701 | 01 de Setiembre del 2018 |
| 000039 | VILLAVICENCIOS LEYVA OSCAR | 09891777 | 01 de Setiembre del 2018 |
| 000040 | ZEGARRA HUAMAN JESUS DAVID | 47123583 | 01 de Setiembre del 2018 |

Proyecto/Obra: MUELLE HUACHO

| Nº | APELLIDOS Y NOMBRES | NRO. DOCUMENTO | INICIO DE COBERTURA |
|--------|-----------------------|----------------|--------------------------|
| 000020 | LUIS BARRETO CRISANTO | 15860918 | 01 de Setiembre del 2018 |

Sin otro particular , quedamos de ustedes

Atentamente,

Pacífico EPS**Pacífico Seguros**

San Isidro, 24 de Setiembre del 2018

CONSTANCIA N° 2995576

Señores

CONSORCIO MARITIMO DEL NORTE

Presente.-

Ref.: **SEGURO COMPLEMENTARIO DE TRABAJO DE RIESGO – SALUD Y PENSION**

Estimados Señores:

Por medio del presente dejamos constancia que su representada ha incluido la cobertura del Seguro Complementario de Trabajo de Riesgo para el periodo 01 de Setiembre del 2018 al 30 de Setiembre del 2018 correspondiente a:

CONTRATO N° **83448** en SALUD y,
POLIZA N° **62057462** en PENSION

para la siguiente relación de trabajadores declarados por vuestra empresa.

Proyecto/Obra:

| N° | APELLIDOS Y NOMBRES | NRO. DOCUMENTO | INICIO DE COBERTURA |
|--------|-----------------------------------|----------------|--------------------------|
| 000001 | ALCANTARA DAMIAN CRHISTIAN MIJAIL | 47324414 | 01 de Setiembre del 2018 |
| 000002 | ALDAVE SALVO MARCO ARNALDO | 15762221 | 01 de Setiembre del 2018 |
| 000003 | ALZAMORA GONZALES PABLO | 41551662 | 01 de Setiembre del 2018 |
| 000004 | ARANDA MENDOZA RENEE EFRAIN | 10248639 | 01 de Setiembre del 2018 |
| 000005 | ARCIA TORREALBA JOHANN ALEXANDER | 100374320 | 01 de Setiembre del 2018 |
| 000006 | BALTAZAR SAMANAMUD JOSE LUIS | 73652181 | 01 de Setiembre del 2018 |
| 000007 | CABRERA ALVARADO ALEX EMILIO | 43481660 | 01 de Setiembre del 2018 |
| 000008 | CASTRO LAZARO CRISTHIAN IVAN | 73833337 | 01 de Setiembre del 2018 |
| 000009 | CAÑIZALES PEREZ HUGO ALBERTO | 104181388 | 01 de Setiembre del 2018 |
| 000010 | CORREA CLAVIJO JOSE ALONSO | 76406757 | 01 de Setiembre del 2018 |
| 000011 | DE LA O ALARCON HERBERT | 43980401 | 01 de Setiembre del 2018 |
| 000012 | ESPIRITUD ROJAS JHON | 22672823 | 01 de Setiembre del 2018 |
| 000013 | GARCIA JULCA LUIS EDINSON | 47854159 | 01 de Setiembre del 2018 |
| 000014 | HUAMAN CONCHA DILBERT JAIME | 76622685 | 01 de Setiembre del 2018 |
| 000015 | HUAYAMBE DIAZ SEGUNDO MARLON | 43144169 | 01 de Setiembre del 2018 |
| 000016 | HUERTA PIMENTEL DANIEL PROPET | 76042946 | 01 de Setiembre del 2018 |
| 000017 | LLASHAG GUTIERREZ RONALDO | 75038956 | 01 de Setiembre del 2018 |

RESOLUCION ADICIONAL N°06

FONDO NACIONAL DE DESARROLLO PESQUERO
FONDEPES

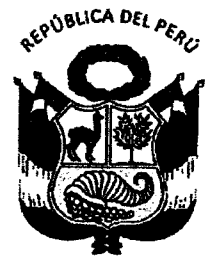

RESOLUCIÓN JEFATURAL
N° 112 -2018-FONDEPES/J

Lima, 24 SEP 2018



VISTOS: El Memorando n.º 448-2018-FONDEPES/OGPP de la Oficina General de Planeamiento y Presupuesto (en adelante la OGPP), el Memorando n.º 3037-2018-FONDEPES/DIGENIPAA y el Informe n.º 193-2018-FONDEPES-DIGENIPAA/AOEM/LATH, ambos de la Dirección General de Inversión Pesquera Artesanal y Acuicola (en adelante la Digenipaa) y el Informe n.º 707-2018-FONDEPES/OGAJ de la Oficina General de Asesoría Jurídica (en adelante la OGAJ); y,

CONSIDERANDO:



K. ESPINOZA

Que, el 22 de agosto de 2017 el Fondo Nacional de Desarrollo Pesquero (en adelante el Fondepes) y el Consorcio Marítimo del Norte, integrado por las empresas Cefoisa Ingeniería y Construcción S.A.C., PCD S.A.C. y Asphalt Technologies S.A.C. (en adelante el Contratista), suscribieron el Contrato n.º 024-2017-FONDEPES, suscrito para la contratación de la ejecución de la obra: «Mejoramiento integral del Desembarcadero Pesquero Artesanal de Huacho, distrito de Huacho, provincia de Huaura, región Lima» (en adelante la Obra) con código SNIP n.º 66931, por el monto de S/ 22 432 031,47 (Veintidós millones cuatrocientos treinta y dos mil treinta y uno con 47/100 Soles), incluido IGV, bajo el sistema de contratación a precios unitarios y con un plazo de ejecución de 300 días calendario;



V. IBEROS

Que, el acto administrativo puede fundamentarse en informes de emisión previa que obran en el expediente correspondiente, a condición de su puntual identificación y su integración en el acto administrativo que motivan. Sobre el particular, el numeral 6.2 del artículo 6 del Texto Único Ordenado de la Ley n.º 27444, Ley de Procedimiento Administrativo General, aprobado por el Decreto Supremo n.º 006-2017-JUS, se establece lo siguiente:

«Artículo 6.- Motivación del acto administrativo

(...)
6.2 Puede motivarse mediante la declaración de conformidad con los fundamentos y conclusiones de anteriores dictámenes, decisiones o informes obrantes en el expediente, a condición de que se les identifique de modo certero, y que por esta situación constituyan parte integrante del respectivo acto. (...);



N. SUPANTA

Que, conforme a la normativa indicada sobre el contenido motivacional, constituyen fundamentos de la presente Resolución: el Memorando n.º 448-2018-FONDEPES/OGPP, el Memorando n.º 3037-2018-FONDEPES/DIGENIPAA y el Informe n.º 193-2018-FONDEPES-DIGENIPAA/AOEM/LATH, así como el Informe n.º 707-2018-FONDEPES/OGAJ, los mismos que forman parte integrante de la presente Resolución en calidad de anexos;



LABQ

Que, por los fundamentos técnicos y normativos expuestos de conformidad con la Ley n.º 30225, Ley de Contrataciones del Estado, modificada mediante el Decreto Legislativo n.º 1341 y su Reglamento, aprobado mediante el Decreto Supremo n.º 350-2015-EF y modificado mediante el Decreto Supremo n.º 056-2017-EF y en ejercicio de las funciones establecidas por el literal «s» del artículo 8 del Reglamento de Organización y Funciones del Fondepes, aprobado por Resolución Ministerial n.º 346-2012-PRODUCE, corresponde expedir la

Resolución Jefatural mediante la cual se apruebe la Prestación Adicional de Obra n.º 06 y el Presupuesto Deductivo Vinculado n.º 05;

Con los visados de la Secretaría General, de la Dirección General de Inversión Pesquera Artesanal y Acuícola, de la Oficina General de Asesoría Jurídica y de la Oficina General de Planeamiento y Presupuesto, en lo que corresponde a sus respectivas competencias;

SE RESUELVE:

Artículo 1º.- Aprobar el Expediente Técnico de la Prestación Adicional de Obra n.º 06 del Contrato n.º 024-2017-FONDEPES, suscrito para la contratación de la ejecución de la obra «Mejoramiento integral del Desembarcadero Pesquero Artesanal de Huacho, distrito de Huacho, provincia de Huaura, región Lima», por el monto de S/ 3 111 387,03 (Tres millones ciento once mil trescientos ochenta y siete con 03/100 Soles) incluido IGV, y su correspondiente Presupuesto Deductivo Vinculado n.º 05 ascendente a S/ 1 575 655,88 (Un millón quinientos setenta y cinco mil seiscientos cincuenta y cinco con 88/100 Soles) incluido IGV, siendo que el resultado de la sustracción aritmética determina un incremento del monto del contrato original de S/ 1 535 731,15 (Un millón quinientos treinta y cinco mil setecientos treinta y uno con 15/100 Soles) incluido IGV, lo que representa un porcentaje de incidencia individual de 6.85% del contrato original y un nivel de incidencia acumulado de 12.60% del monto del contrato original correspondiente a la obra en mención; siendo el nuevo monto contractual de S/ 25 258 588,01 (Veinticinco millones doscientos cincuenta y ocho mil quinientos ochenta y ocho con 01/100 soles) incluido IGV, de acuerdo con los fundamentos contenidos en el Memorando n.º 448-2018-FONDEPES/OGPP, el Memorando n.º 3037-2018-FONDEPES/DIGENIPAA, el Informe n.º 193-2018-FONDEPES-DIGENIPAA/AOEM/LATH y el Informe n.º 707-2018-FONDEPES/OGAJ, los mismos que forman parte integrante de la presente Resolución en calidad de anexos.

Artículo 2º.- Autorizar la ejecución del Expediente Técnico de la Prestación Adicional de Obra n.º 06 y su Presupuesto Deductivo Vinculado n.º 05, aprobado en el artículo 1º de la presente Resolución, debiendo el Contratista Consorcio Marítimo del Norte, ampliar el monto de la garantía de fiel cumplimiento, como requisito para los pagos que correspondan a la prestación adicional, de corresponder, de conformidad con lo establecido en el numeral 175.14 del artículo 175 del Reglamento de la Ley de Contrataciones del Estado, aprobado por el Decreto Supremo n.º 350-2015-EF y modificado mediante el Decreto Supremo n.º 056-2017-EF.

Artículo 3º.- Notificar la presente Resolución y sus anexos al Contratista Consorcio Marítimo del Norte y a la Supervisión Cesel S.A.; remitiéndose copias a la Oficina General de Administración para que en coordinación con la Dirección General de Inversión Pesquera Artesanal y Acuícola, ejecuten las acciones que permitan la suscripción de la respectiva adenda del Contrato n.º 024-2017-FONDEPES.

Artículo 4º.- Disponer que en el acto de notificación de la presente Resolución y sus anexos al Contratista Consorcio Marítimo del Norte, se le haga entrega del expediente técnico aprobado en el artículo 1º de la presente Resolución.

Artículo 5º.- Disponer que la Dirección General de Inversión Pesquera Artesanal y Acuícola, bajo responsabilidad funcional, en el plazo de 30 días calendario posteriores a la emisión de la presente, emita un informe respecto de la existencia de responsabilidades por las presuntas deficiencias en la formulación y/o aprobación del expediente técnico de la Obra, para que conjuntamente con los antecedentes, sea remitido a la Secretaría Técnica de Procedimiento Administrativo Disciplinario del Fondepes. En el supuesto que se determine la responsabilidad del proyectista que elaboró el mencionado expediente técnico, corresponderá a la Digenipaa determinar la existencia del daño o perjuicio generado al Fondepes, así como su cuantificación monetaria, debiendo comunicarse dicha situación a la Procuraduría Pública para que adopte las acciones correspondientes.

Artículo 6º.- Disponer que la Dirección General de Inversión Pesquera Artesanal y Acuicola, comunique al Sistema Nacional de Programación Multianual y Gestión de



M. QUERO



K. ESPINOZA



W. IBEROS



M. SUPANTA



LABQ